

XII международная конференция
CEE-SECR / РАЗРАБОТКА ПО

28 - 29 октября, Москва



2016
CEE-SEC(R)

Reliable Scrum : итеративная
разработка и жесткие сроки

Максим Дорофеев
Корпоративный прокрастинатолог
mnogosdelal.ru

Wolfram Müller
reliable-scrum.de





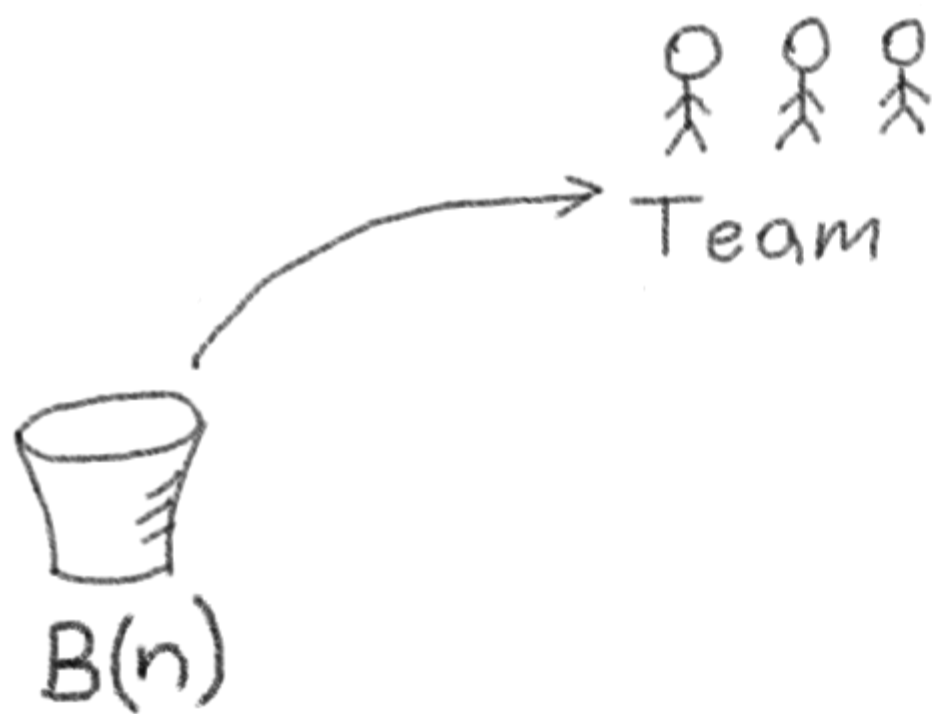

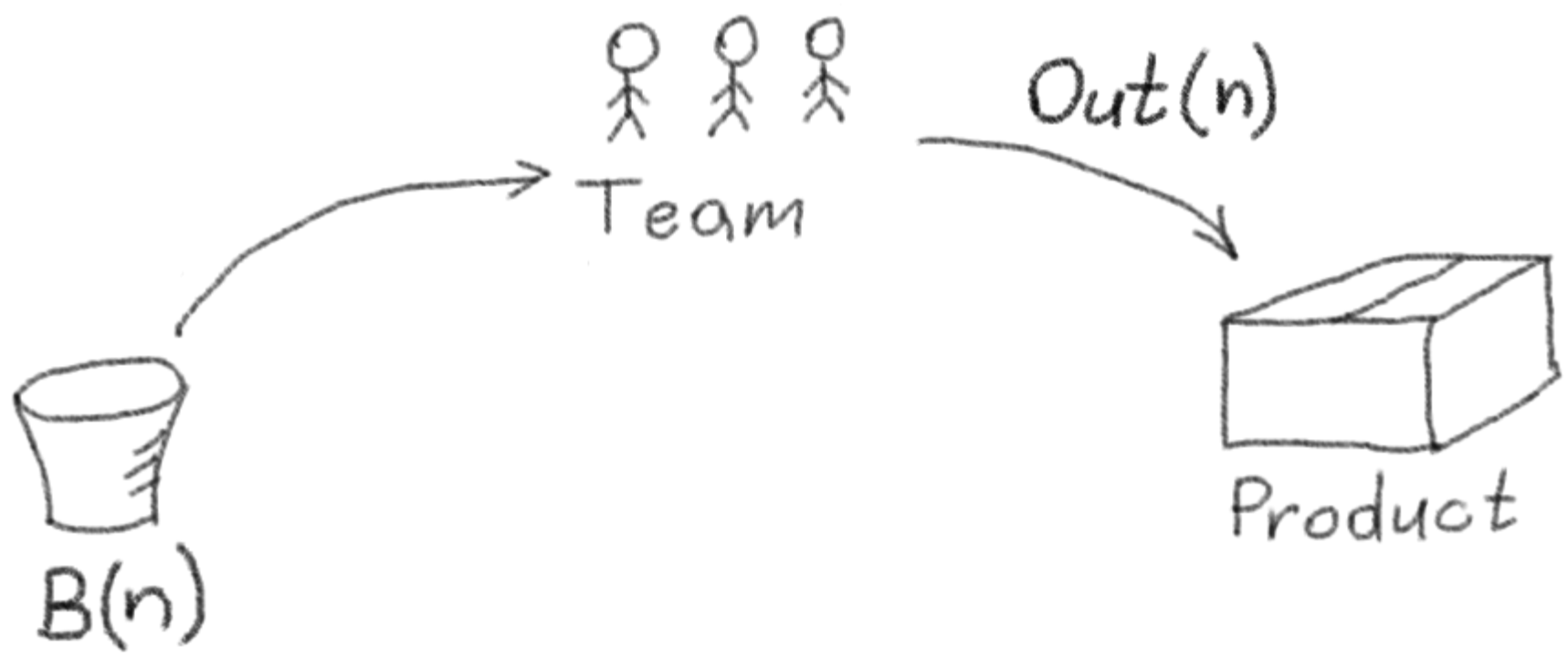

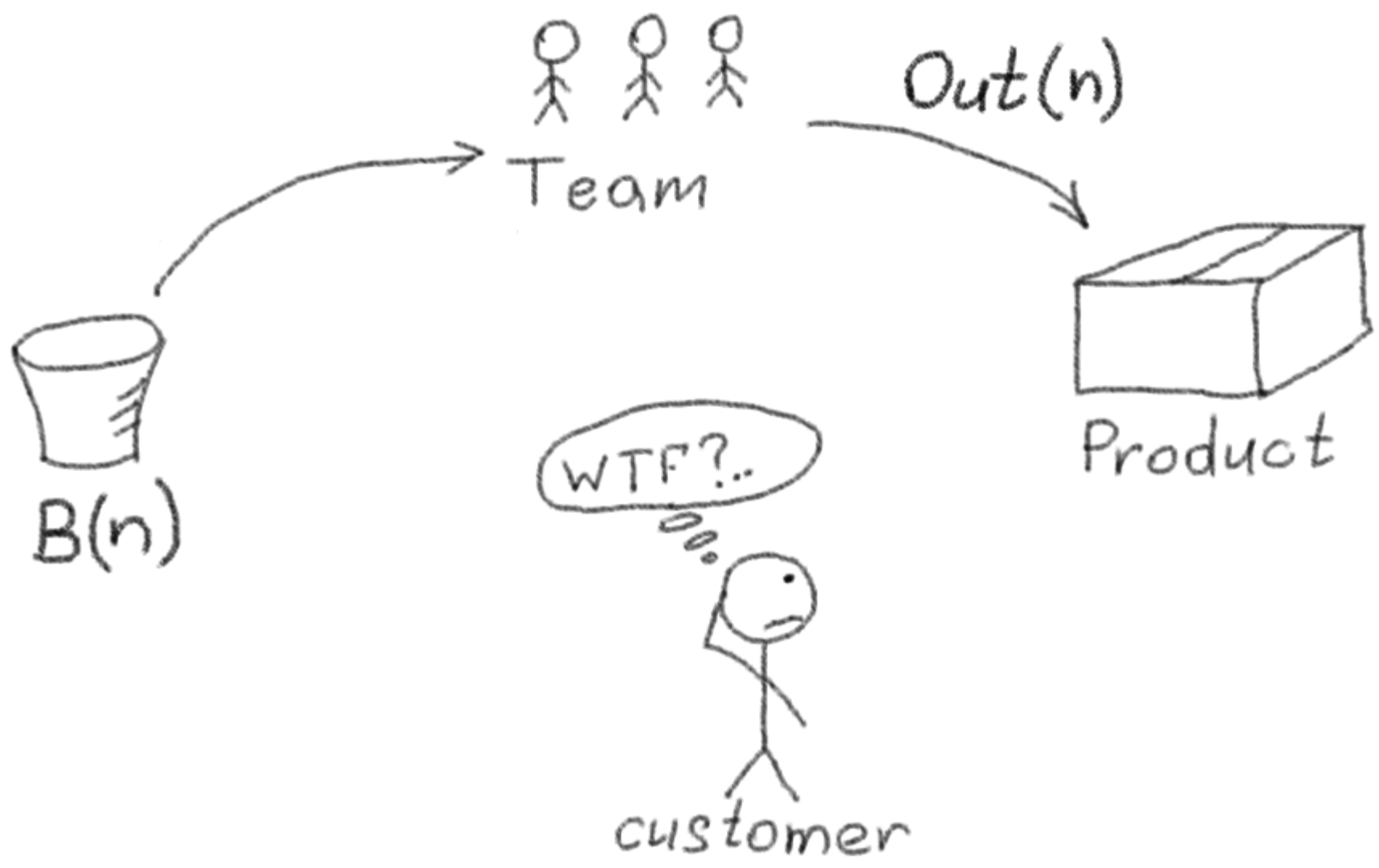

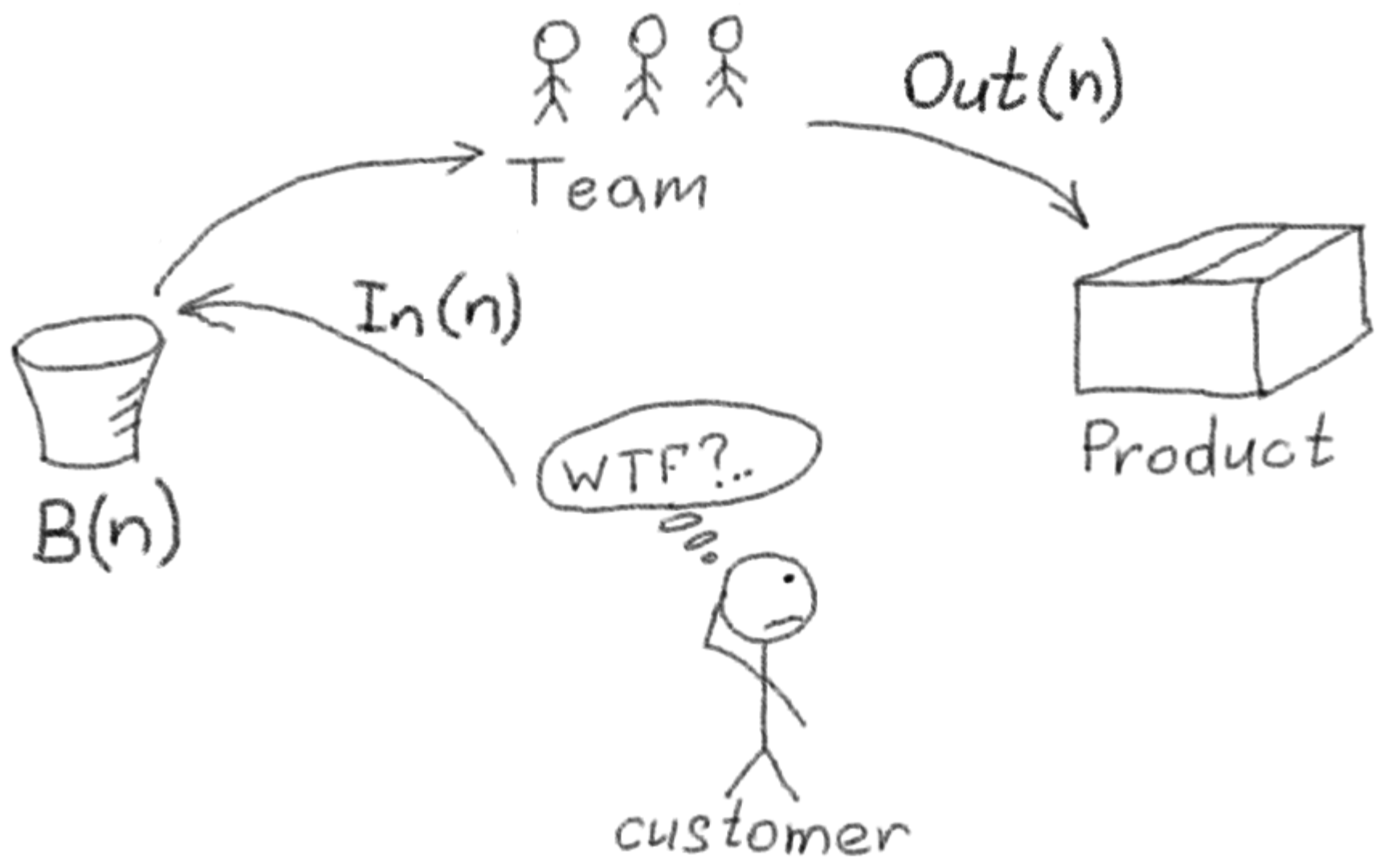

~~Commitment~~ Forecast

Not found

The Scrum Guide

The Definitive Guide to Scrum:
The Rules of the Game

6 matches

estimated effort. However, enough work is planned during the sprint planning meeting for the Development Team to forecast what it believes it can do in the upcoming Sprint. Work planned for the first days of the Sprint by the Development Team is decomposed to units of one day or less by the end of this meeting. The Development Team self-organizes to undertake the work in



ТВРЖЕСТВЕННО
~~**КЛЯНУСЬ**~~
~~**Обещаю!**~~

~~Попробую!~~

В общем, как
получится!

Но иногда хочется уверенности...

©1996
Modern
Analyst

А наркоза не
будет что ли??

Ну так это Agile-
хирургия! Мы
должны
внимательно
слушать все ваши
замечания! Особенно
при первой
итерации!



За уверенность надо платить

Вероятностная природа оценки

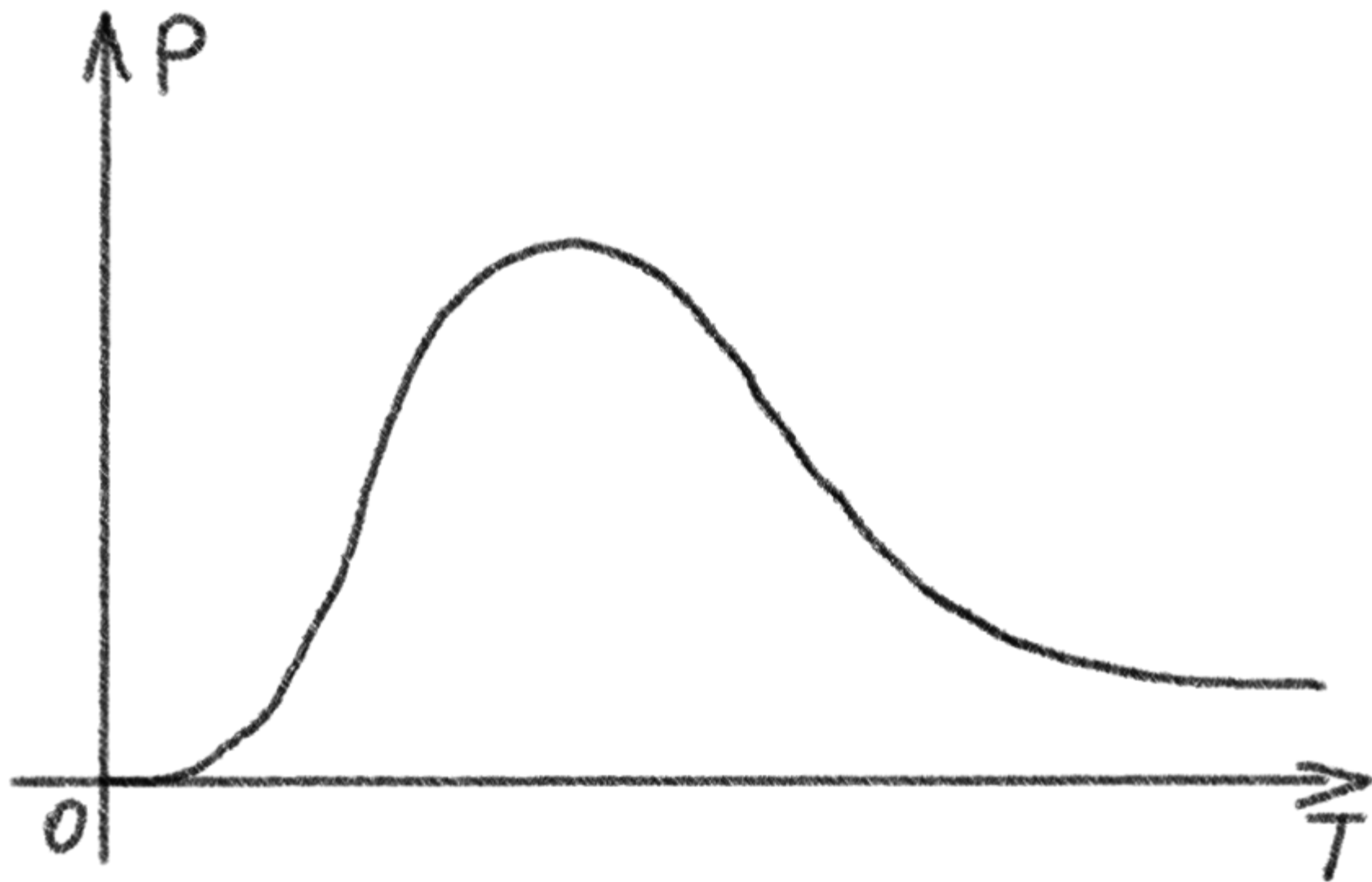

Вероятностная природа оценки

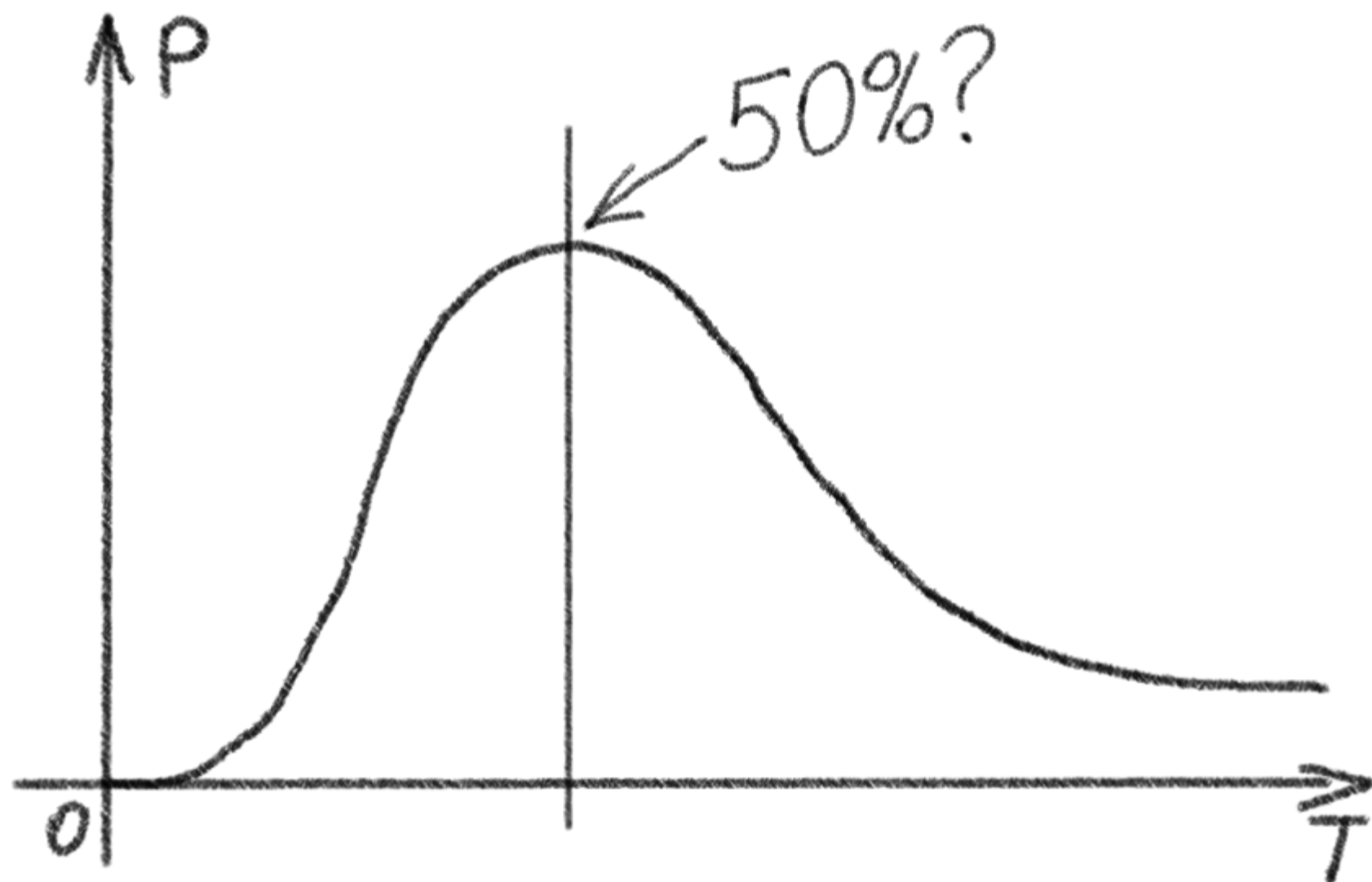

Вероятностная природа оценки

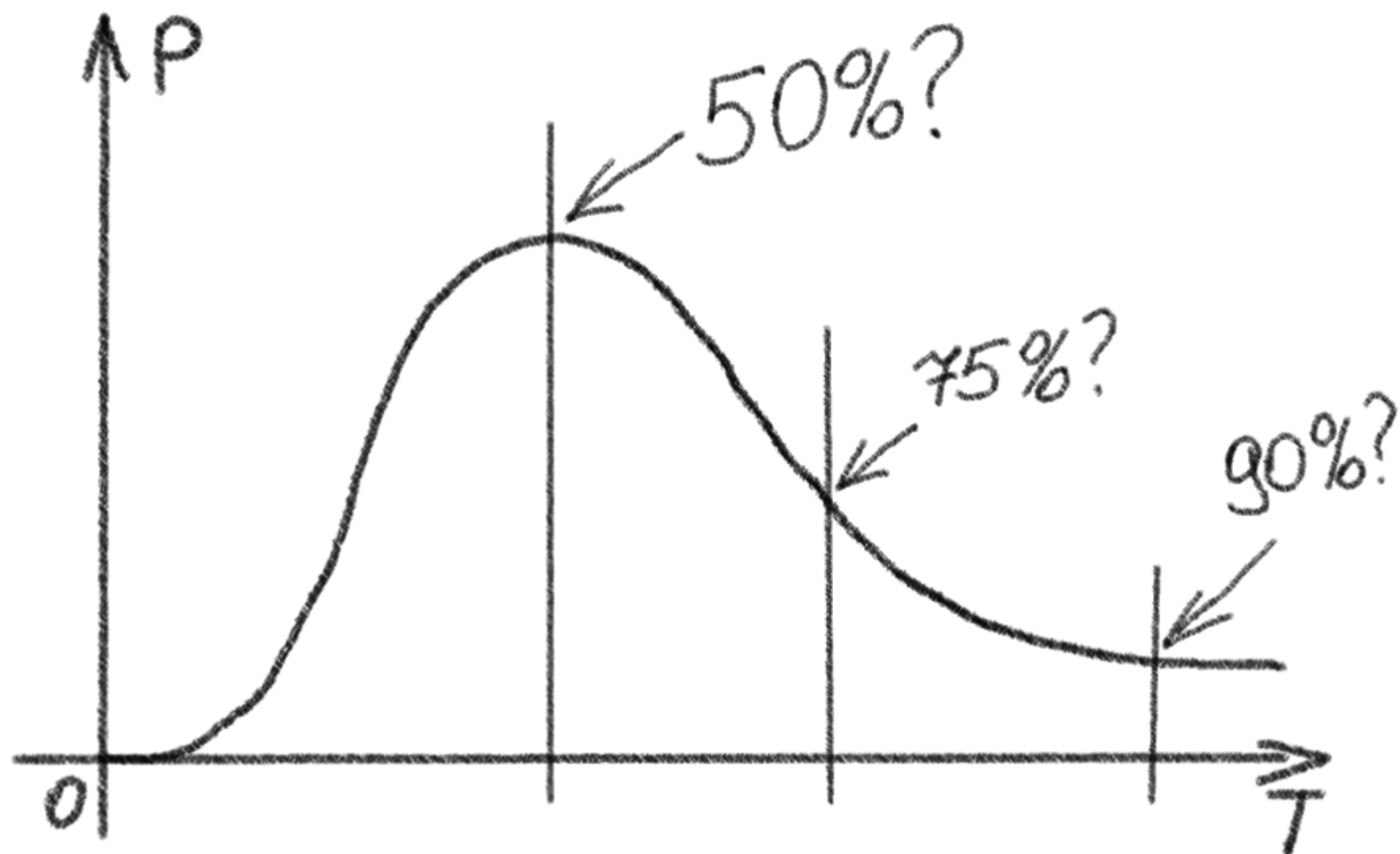

Вероятностная природа оценки

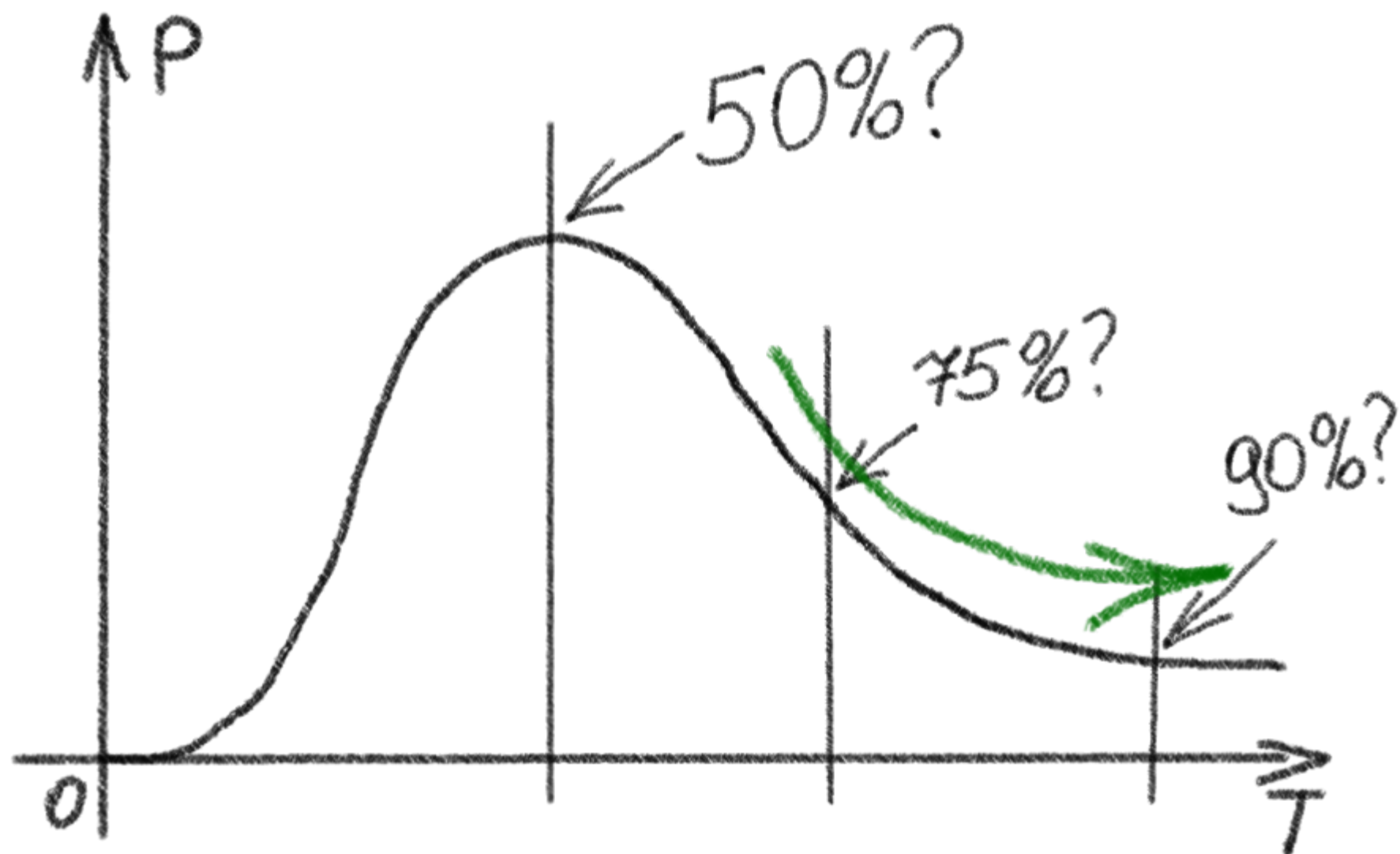

Эффект

Выпрямления сроков

Эффект Выпрямления сроков



Эффект Выпрямления сроков



Эффект Выпрямления сроков

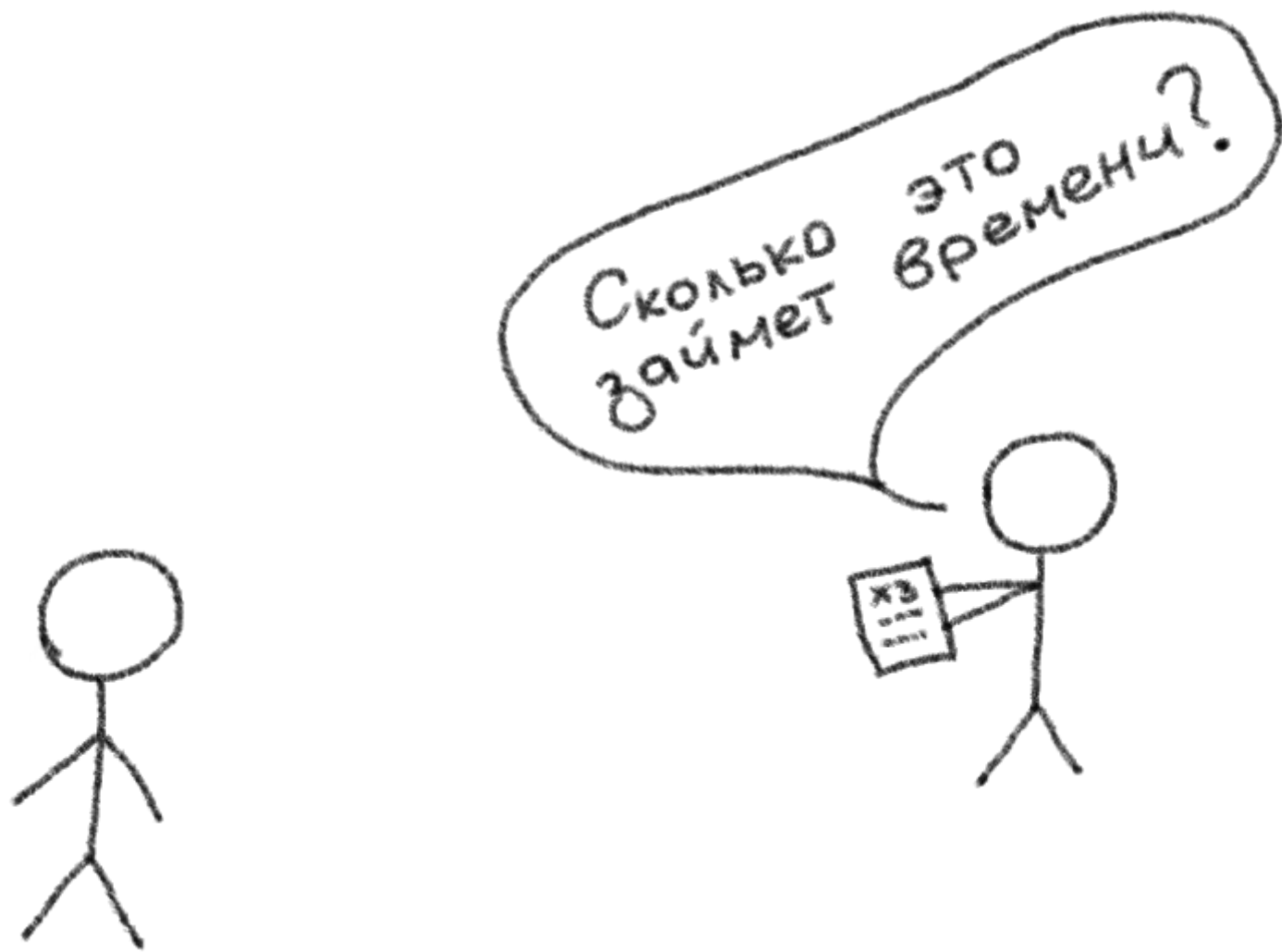

Эффект Выпрямления сроков

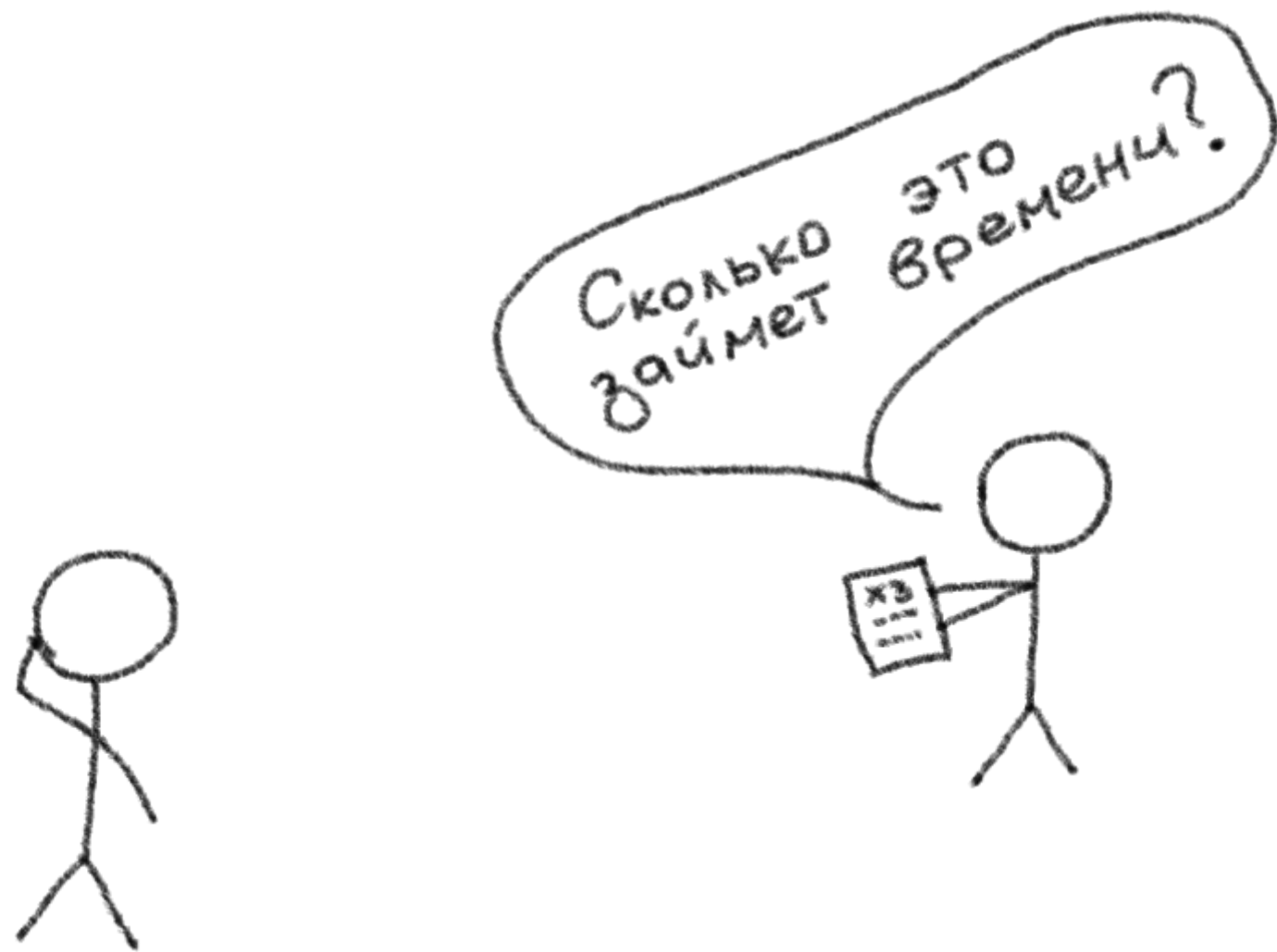

Эффект Выпрямления сроков

2 дня делать.
3 дня на всякий
случай



Сколько
займет
это
времени?



Эффект Выпрямления сроков

2 дня делать.
3 дня на всякий
случай

Сколько
займет это
времени?

неделя...



Эффект Выпрямления сроков



Уф-ф-ф!
По срокам договорился,
уже - пол дела



Понедельник (сегодня)

Время есть,
можно пока заняться
срочным



Вторник

Ну чтож...
Завтра начнем...



Среда

Пора начнать...



Четверг

Сейчас сделаем...



Пятница

Сейчас сделаем...



Пс-с-с, парень,
хочешь я расскажу
тебе, зачем были
нужны те 3 дня?

Пятница

Какого...



Пс-с-с, парень,
хочешь я расскажу
тебе, зачем были
нужны те 3 дня?

Пятница

Эффект выпрямления сроков

Эффект Выпрямления сроков

"Дата завершения" превращается в
дату раньше которой ТОЧНО

ничего не будет сделано

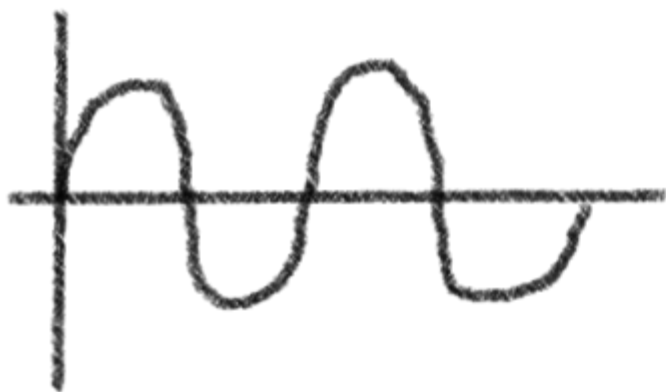

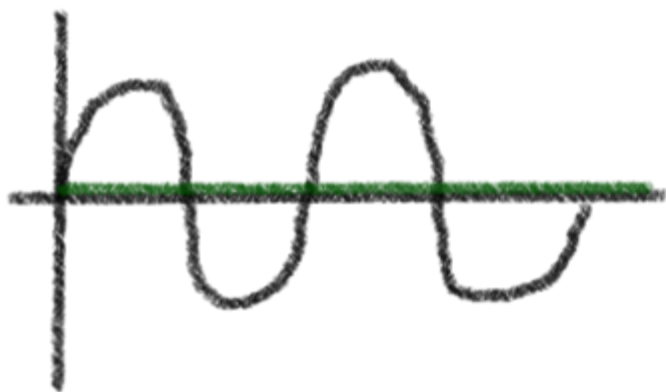

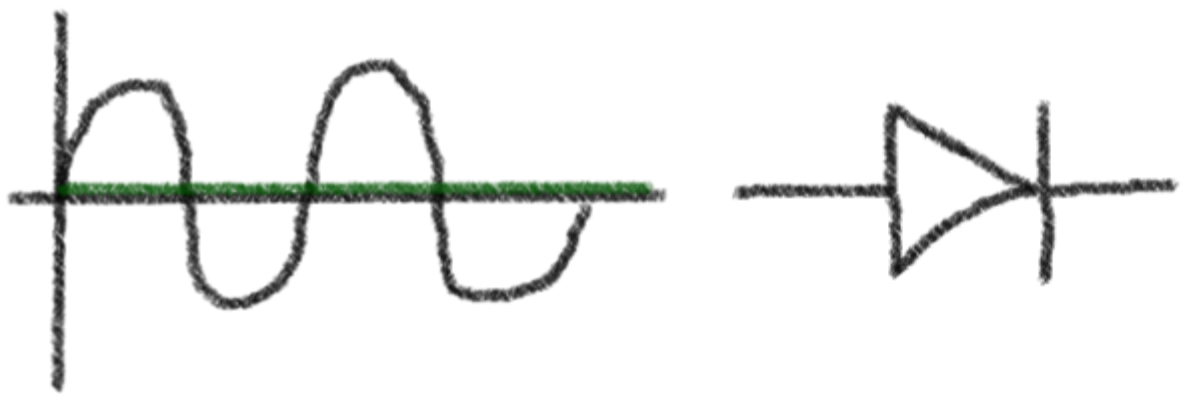





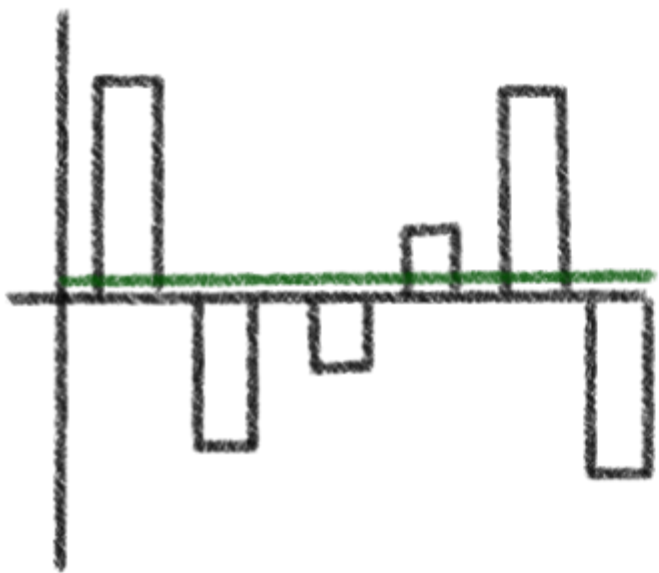
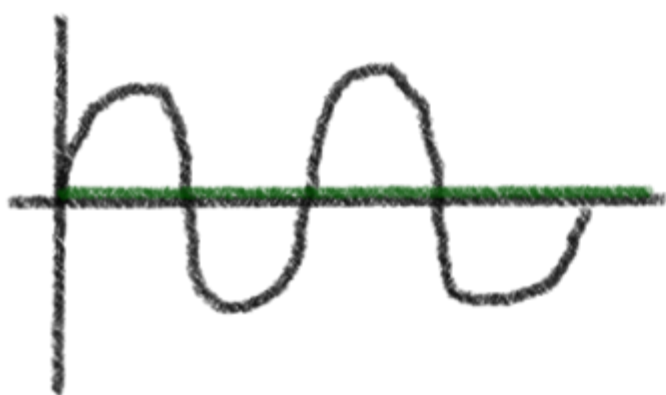

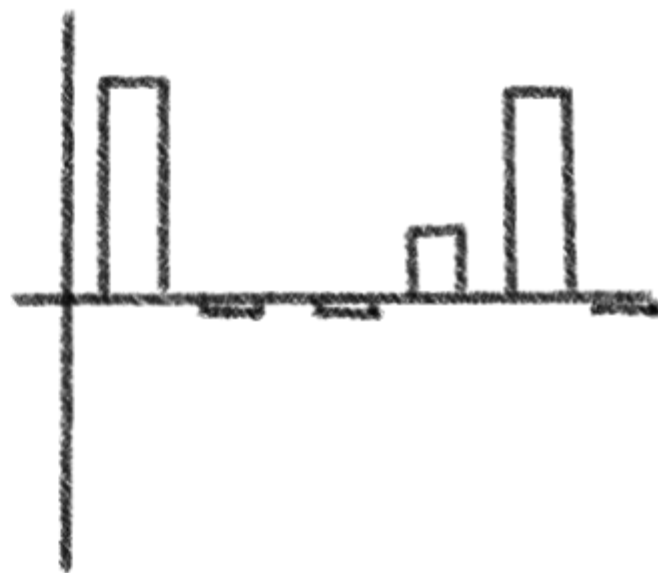
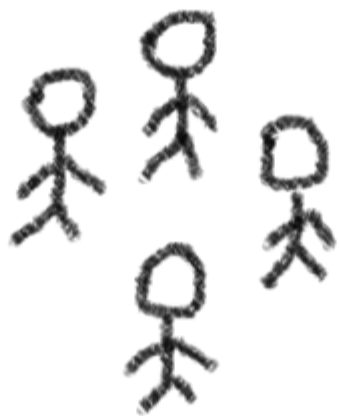
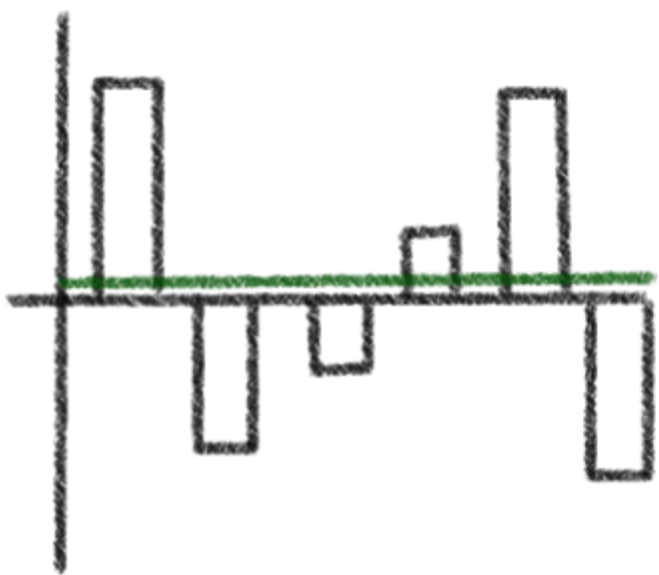
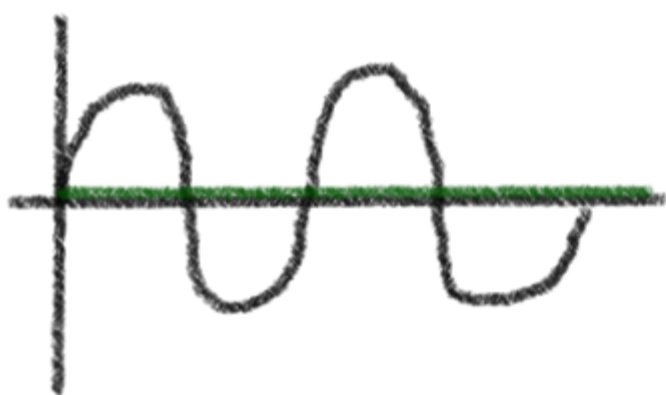

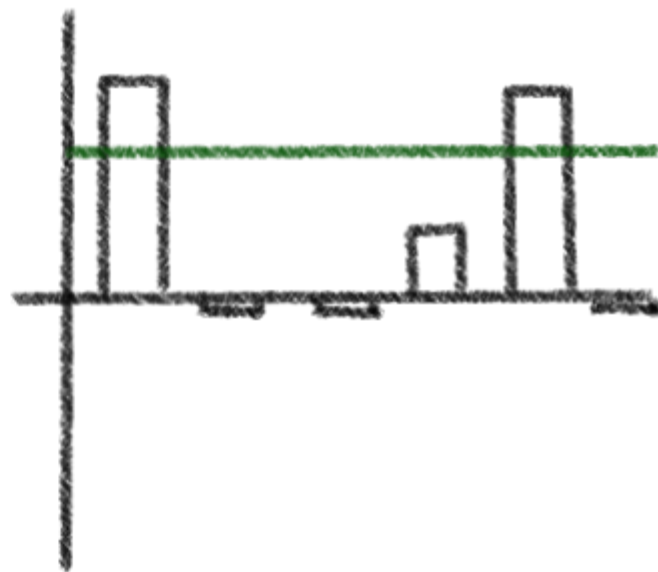
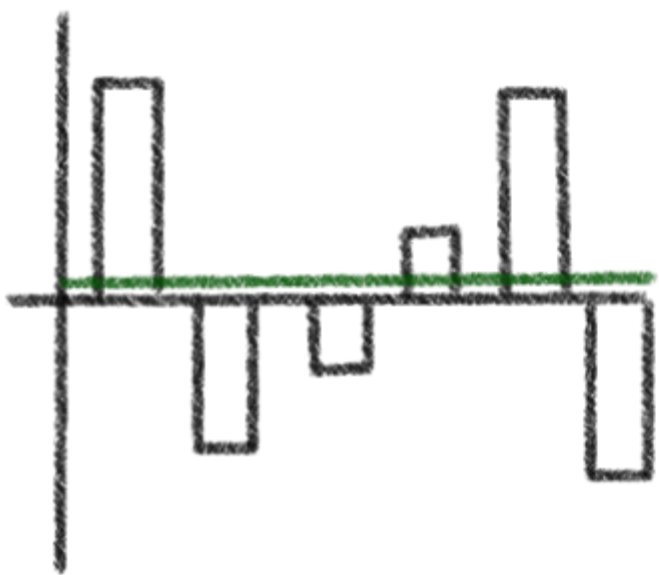
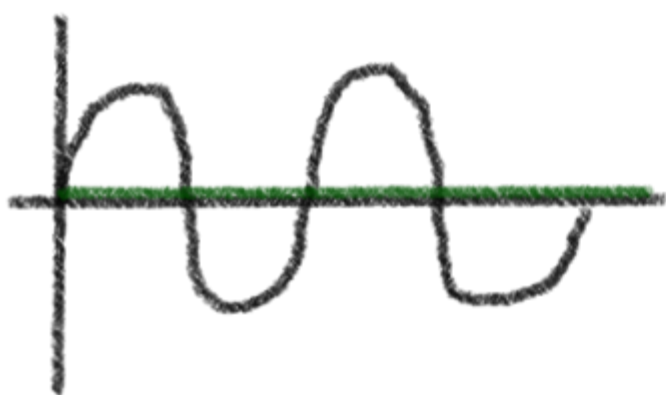

Риск

Риск
←
случился

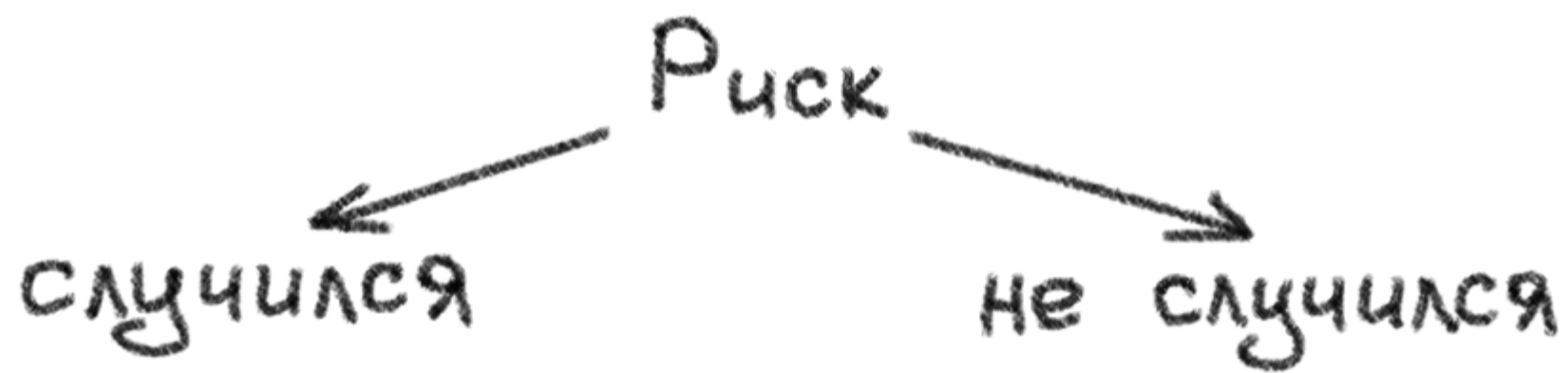

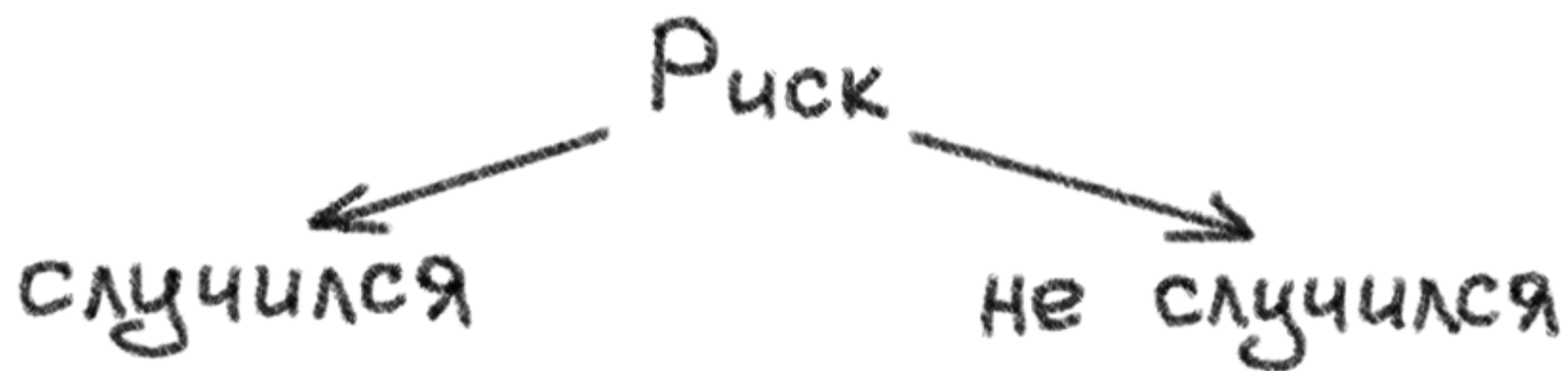

Резерв
на риски

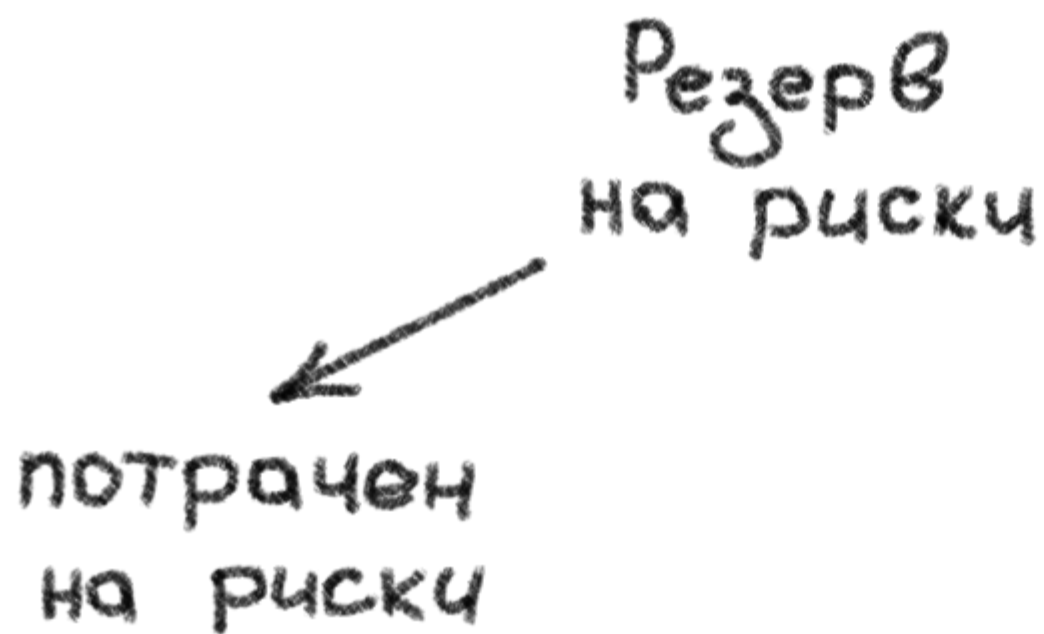
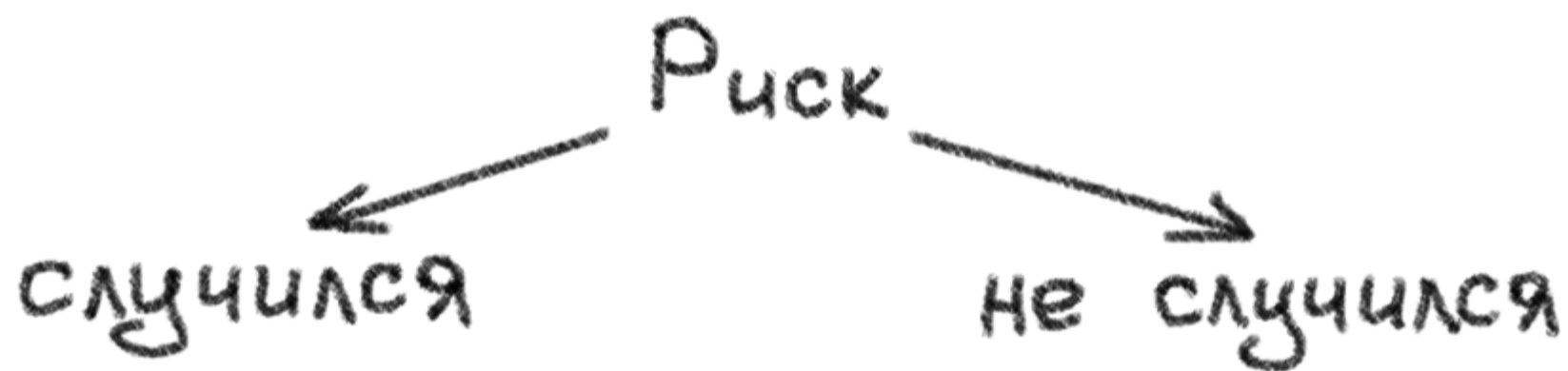

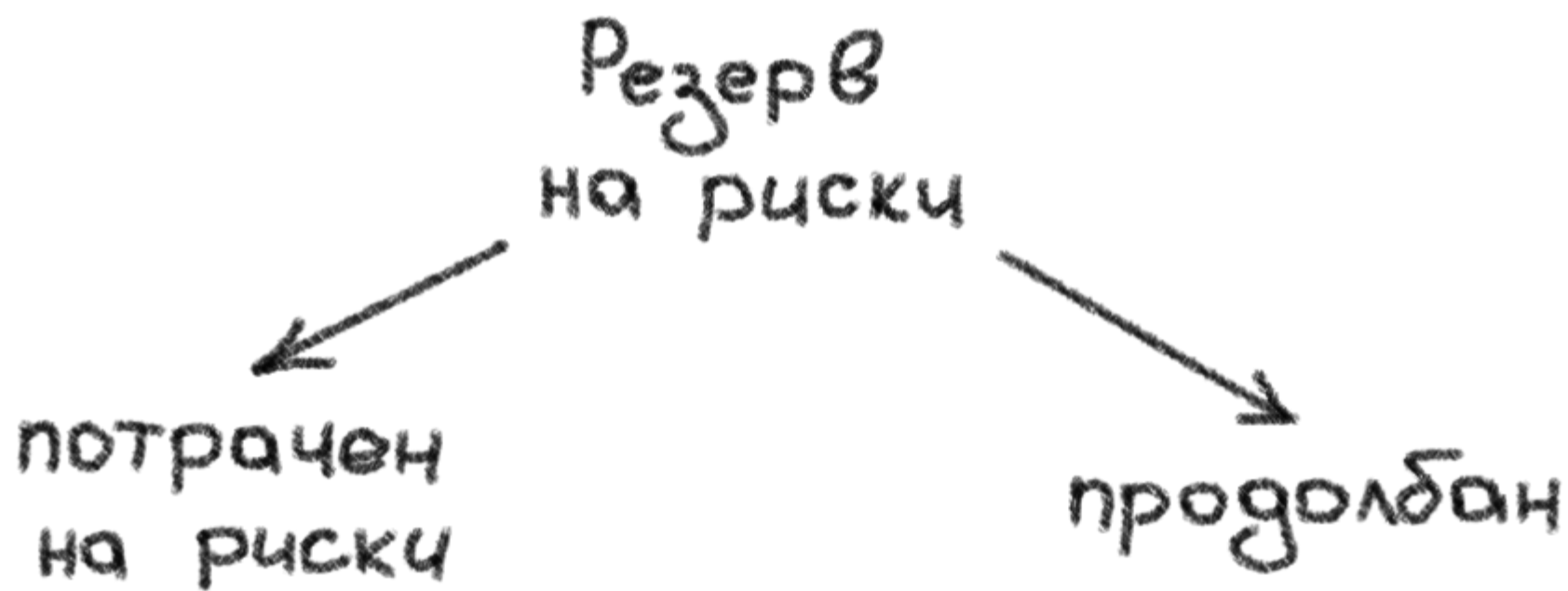
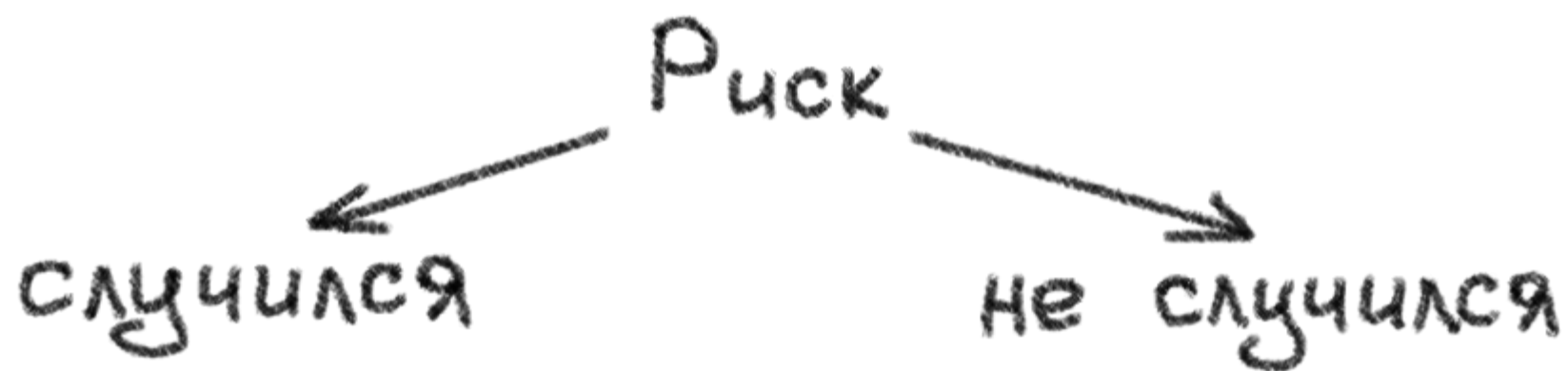

План проекта

План проекта

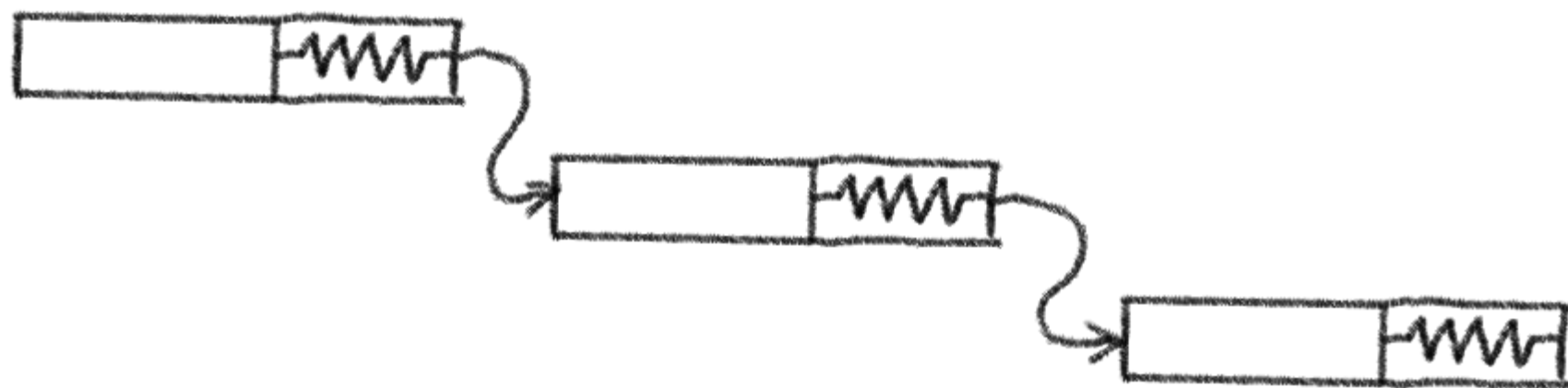

План проекта

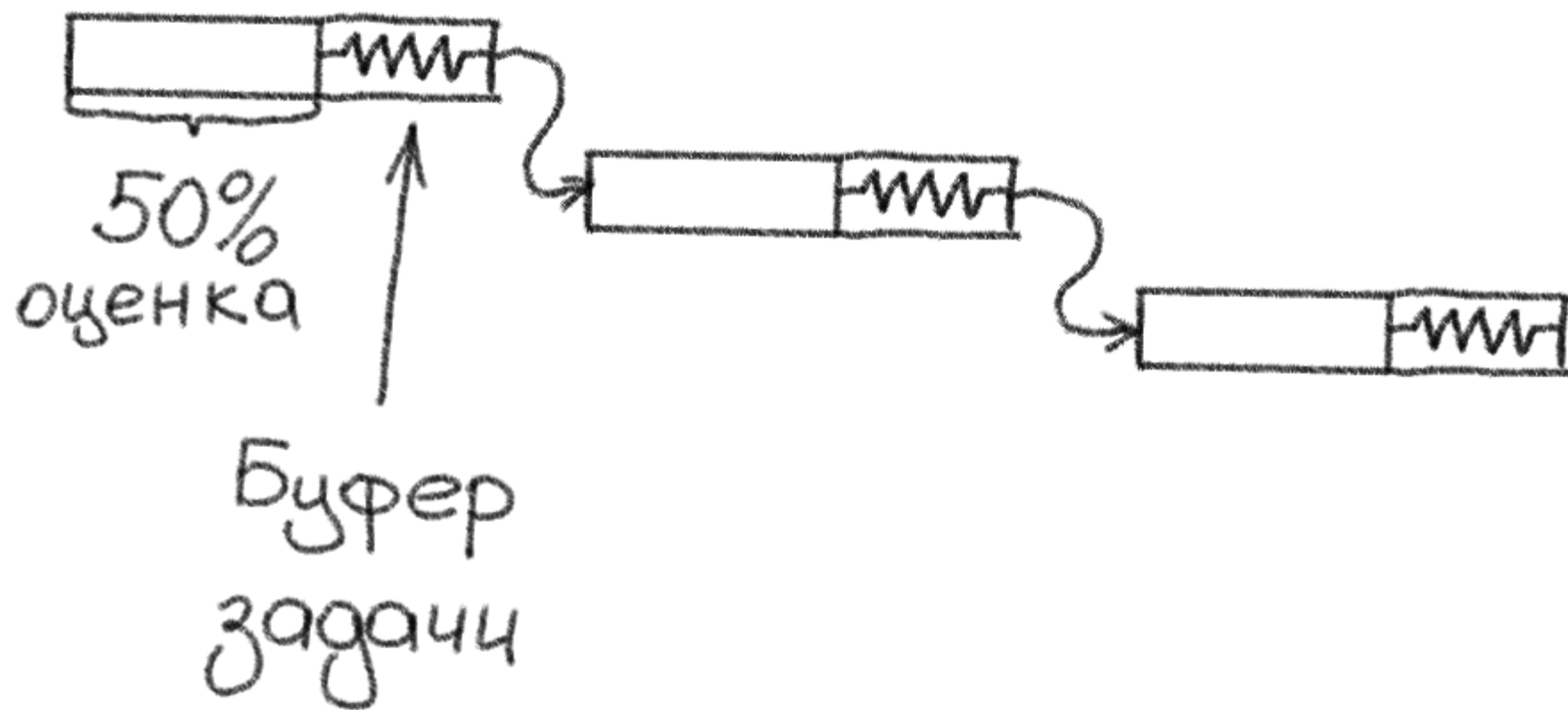

План проекта

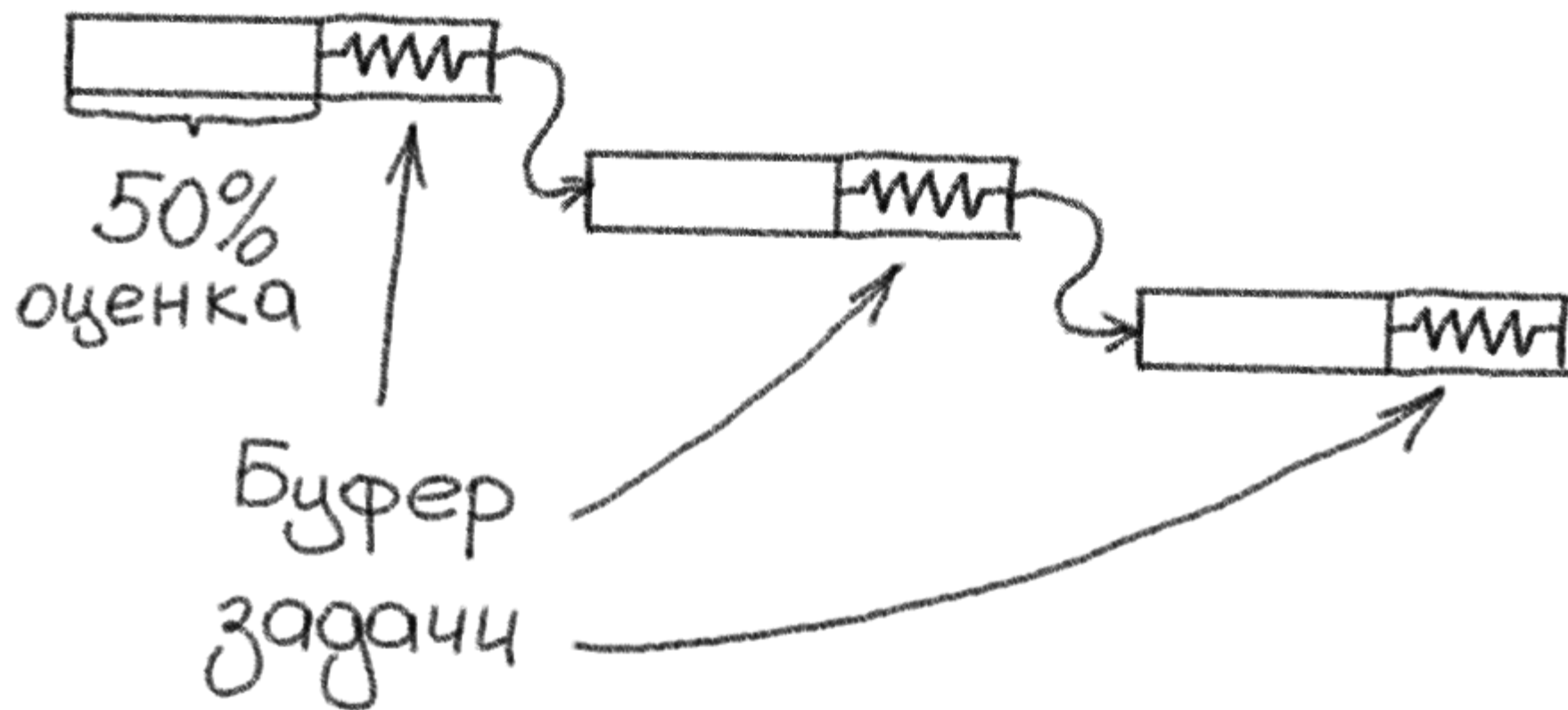

План проекта

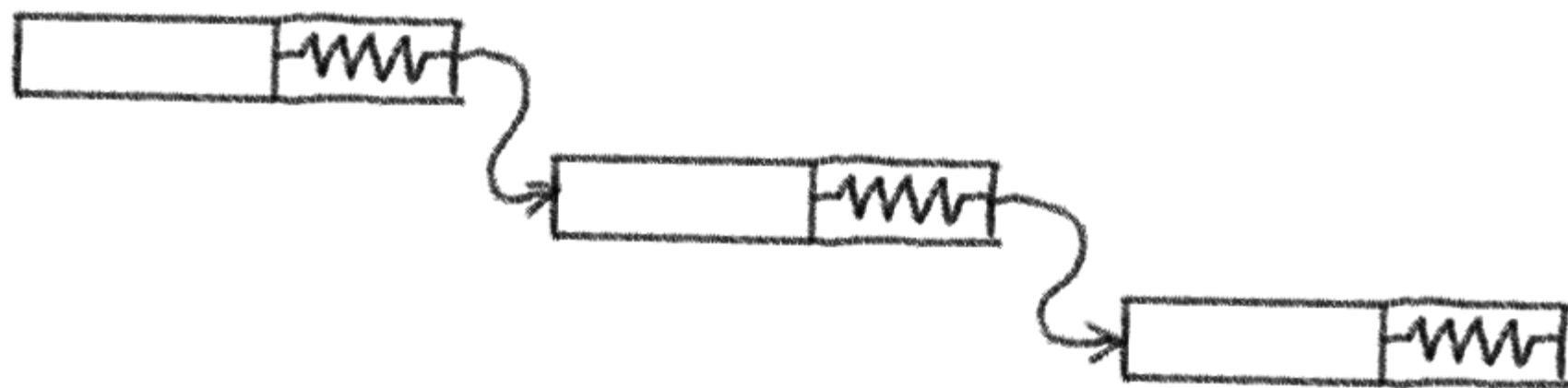

План проекта

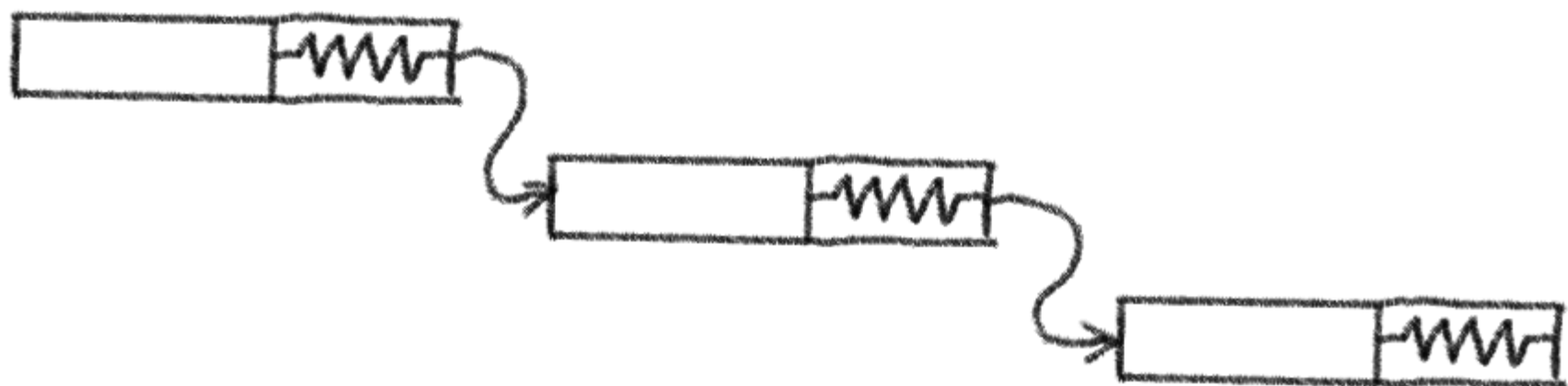

План проекта

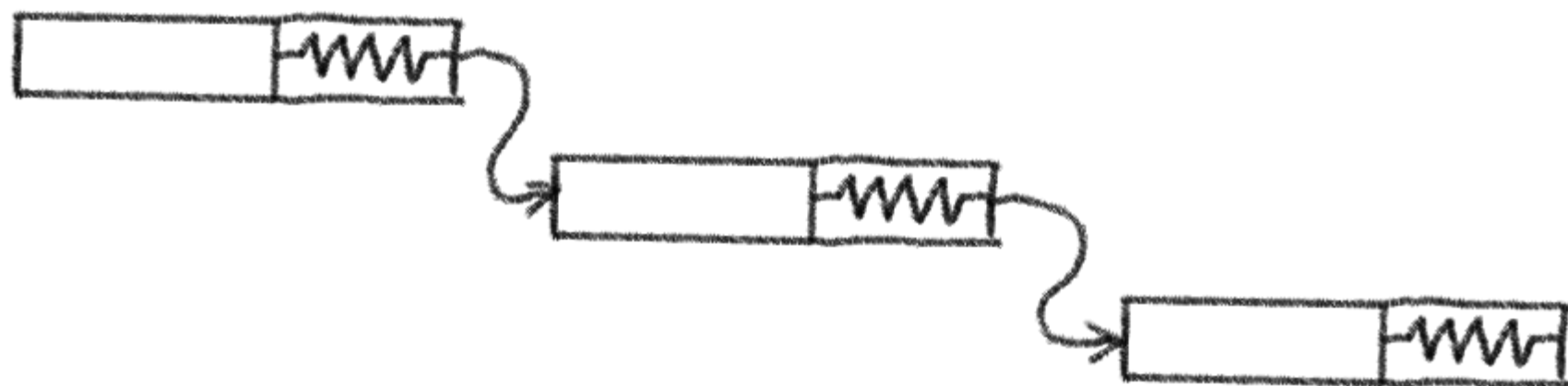

Буфер проекта



План проекта

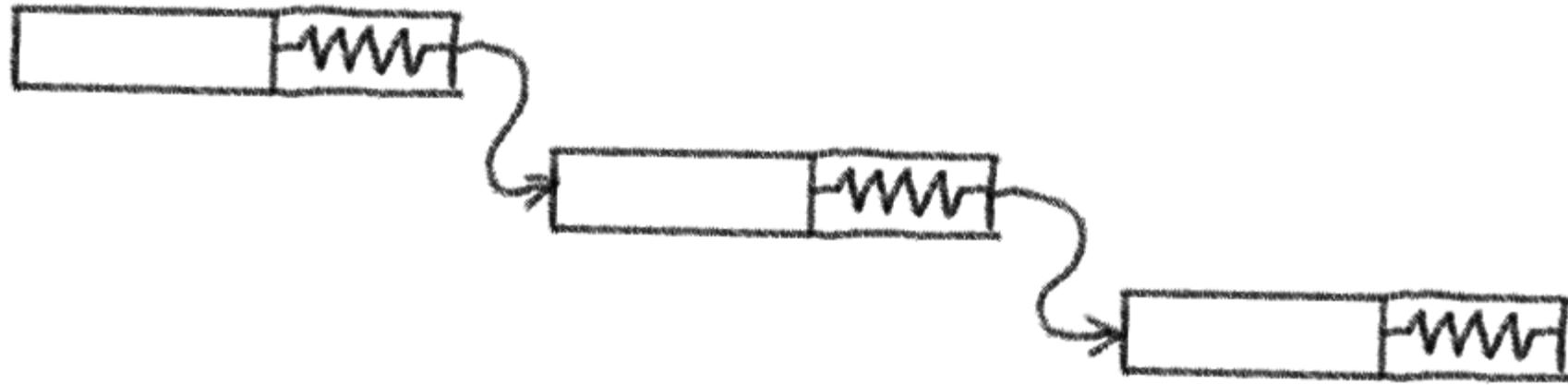

Буфер проекта

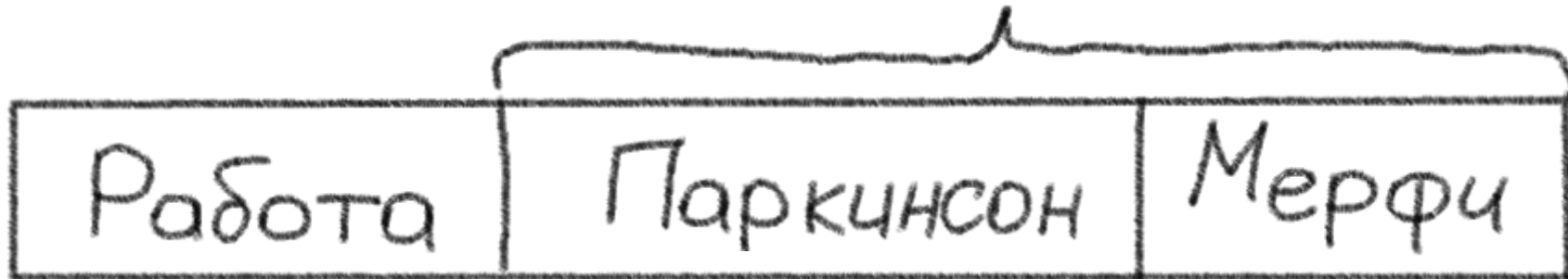

Подстраховки у нас
достаточно
главное грамотно ей
распоряжаться

Подстраховки у нас

достаточно

главное грамотно ей

распоряжаться

Метод Критической цепи

Элияху Голдратт

Метод критической цепи

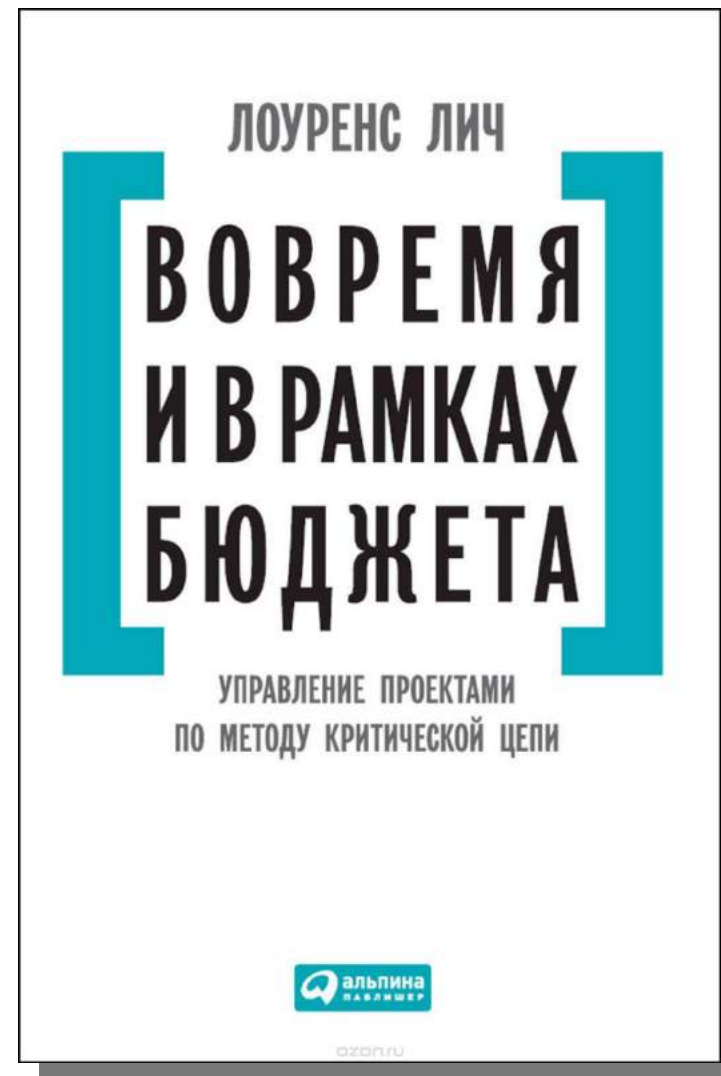

неопределенность суммы

меньше

суммы неопределенностей

План проекта

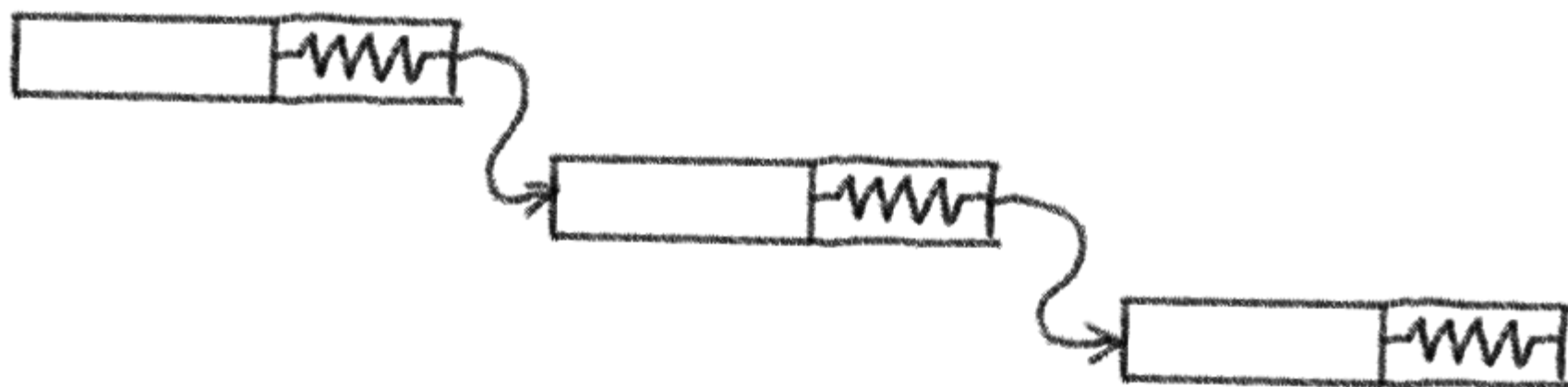

Метод критической цепи

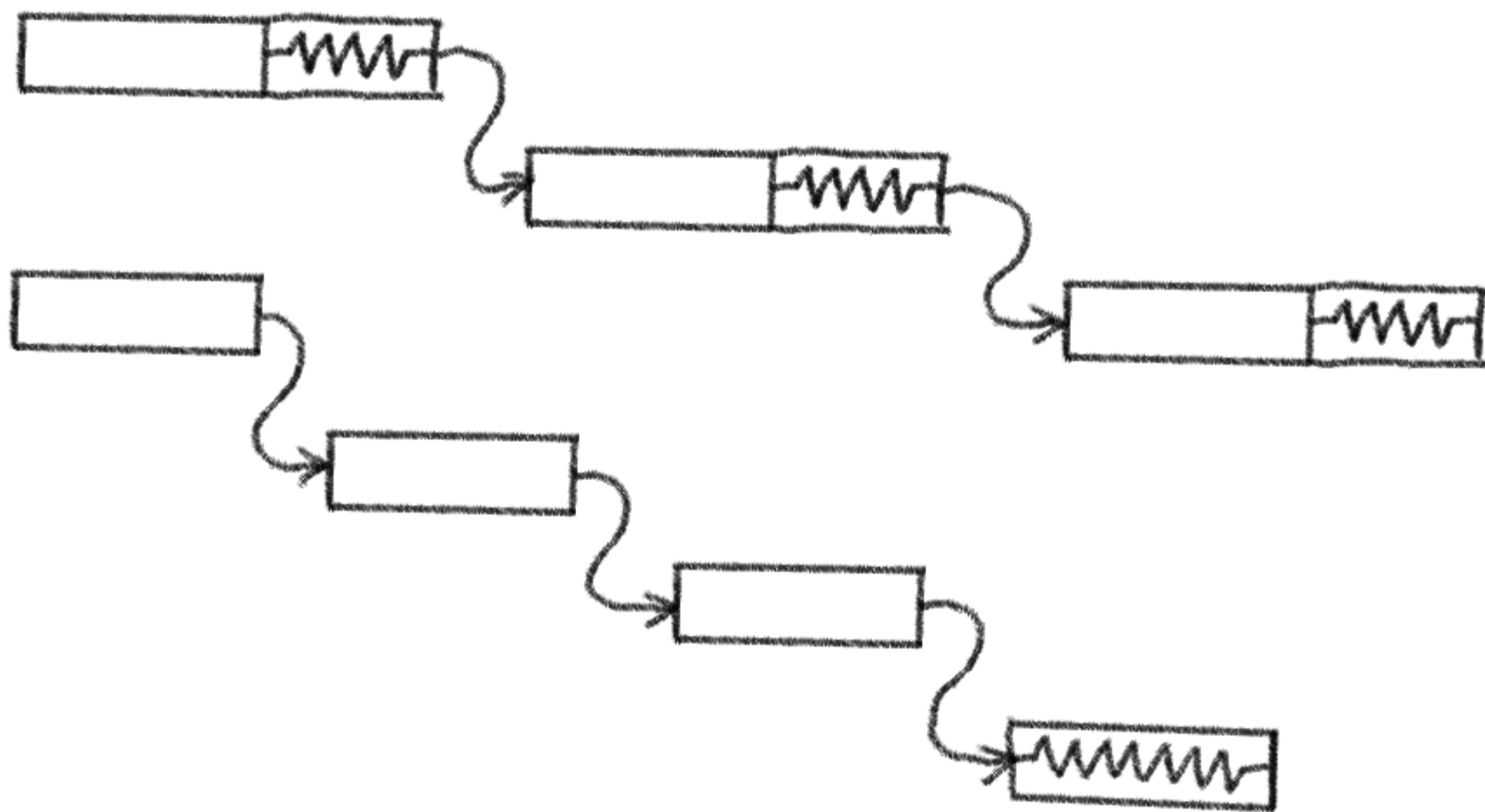

Метод критической цепи

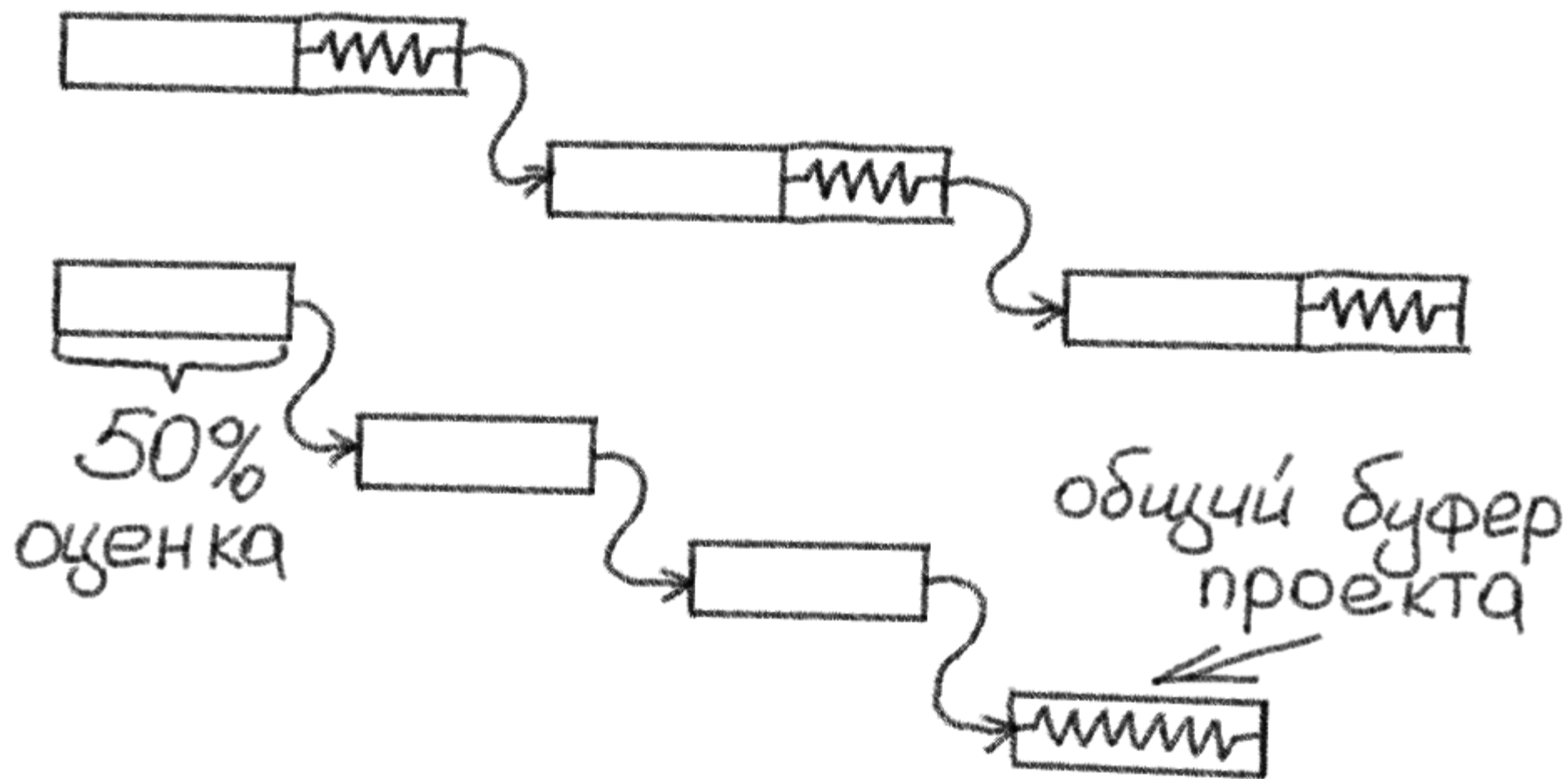

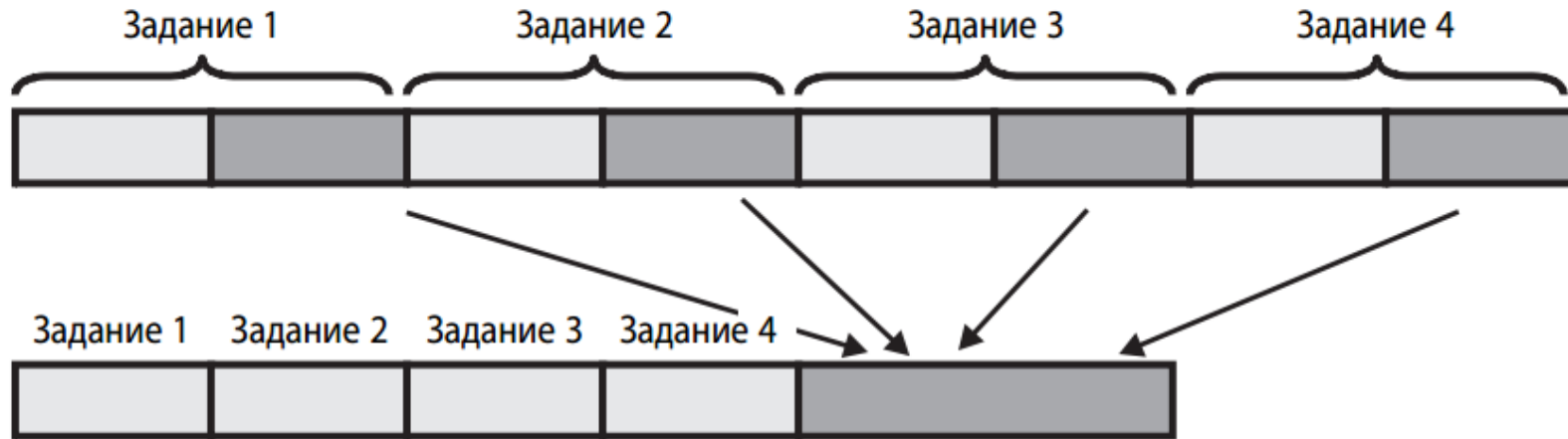

Благодаря глубокому знанию явления variability мы понимаем, что так нам потребуется меньше времени!

Рис. 3.15. Организация запаса на непредвиденные обстоятельства в конце проекта обеспечивает меньшую длительность проекта

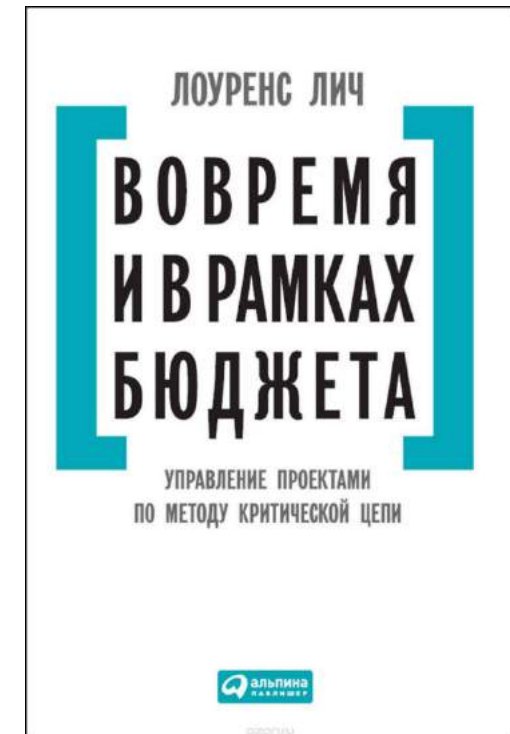

Как за этим уследить?

$10g$

$10g$

$10g$

$10g$

58 58 58 58

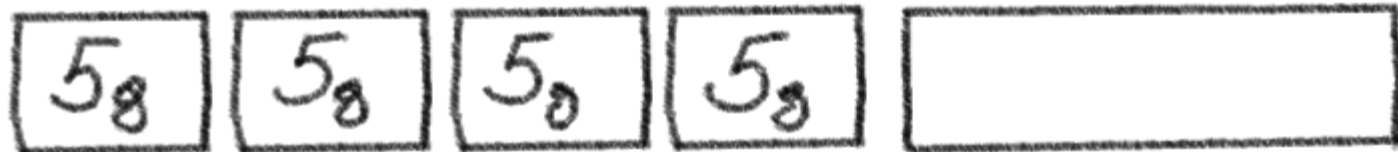

буфер

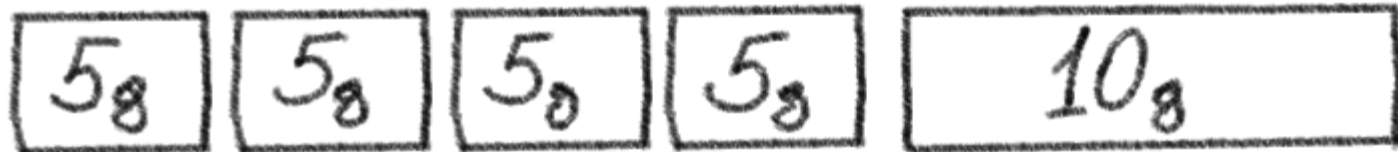

буфер

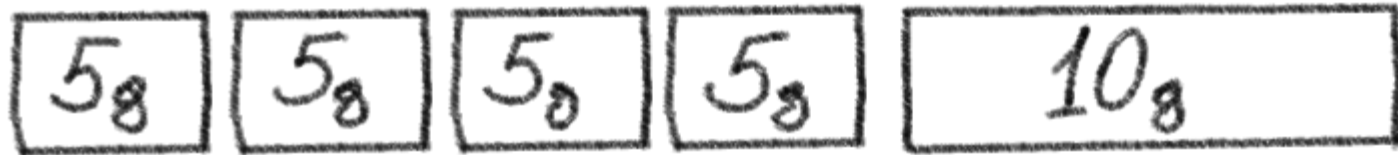

буфер

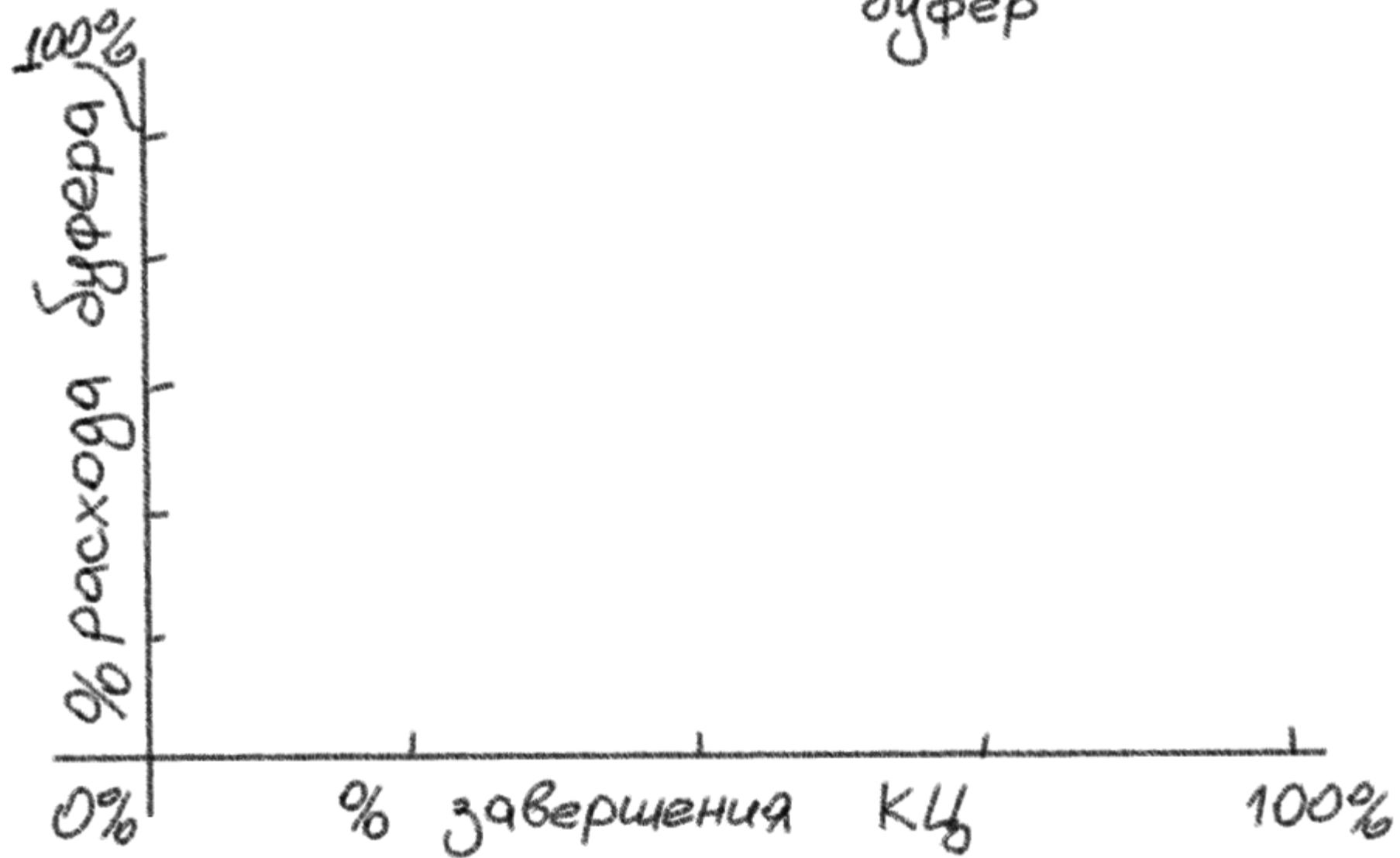

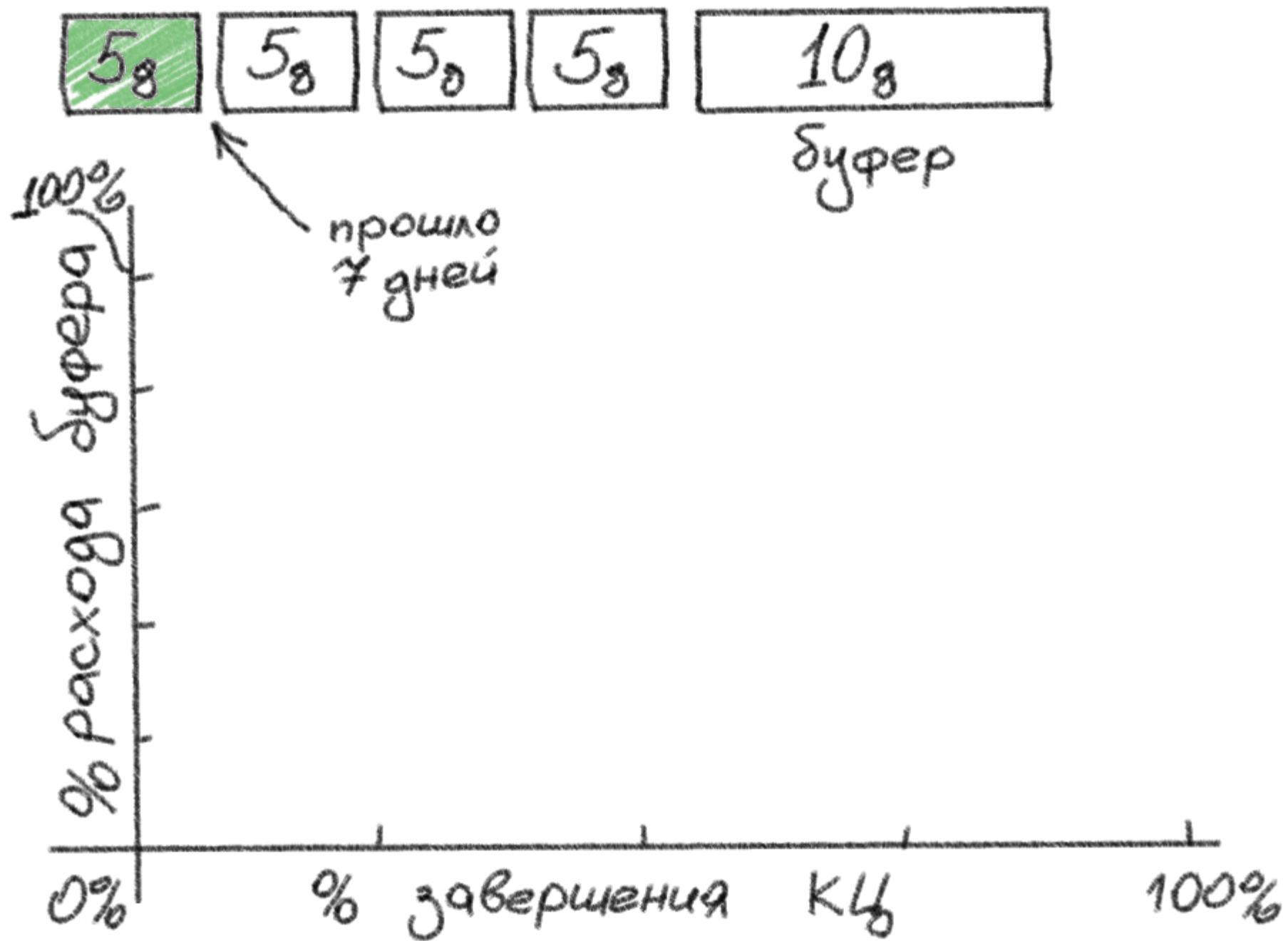

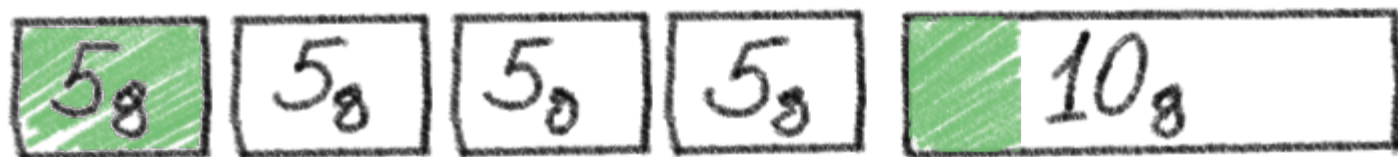

буфер

прошло
7 дней

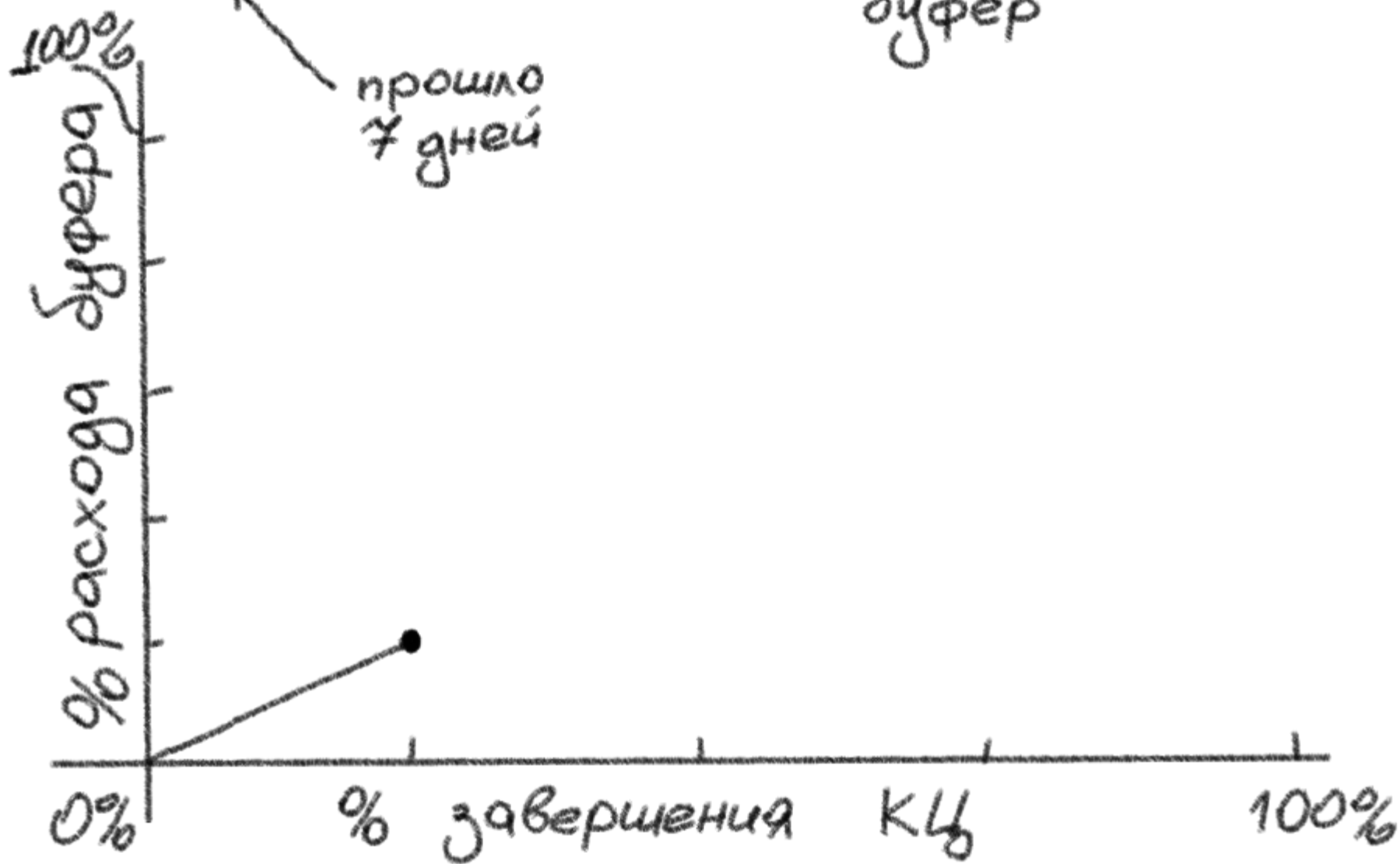

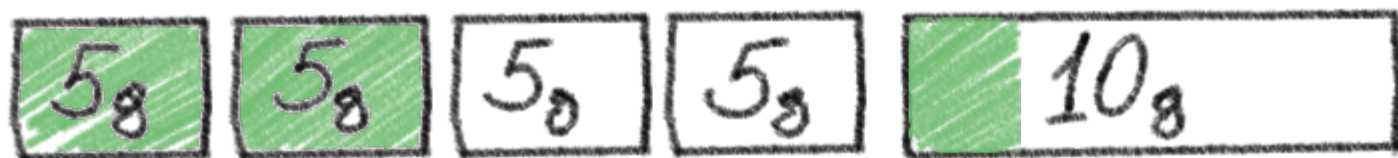

↑
прошло
еще 8 дней

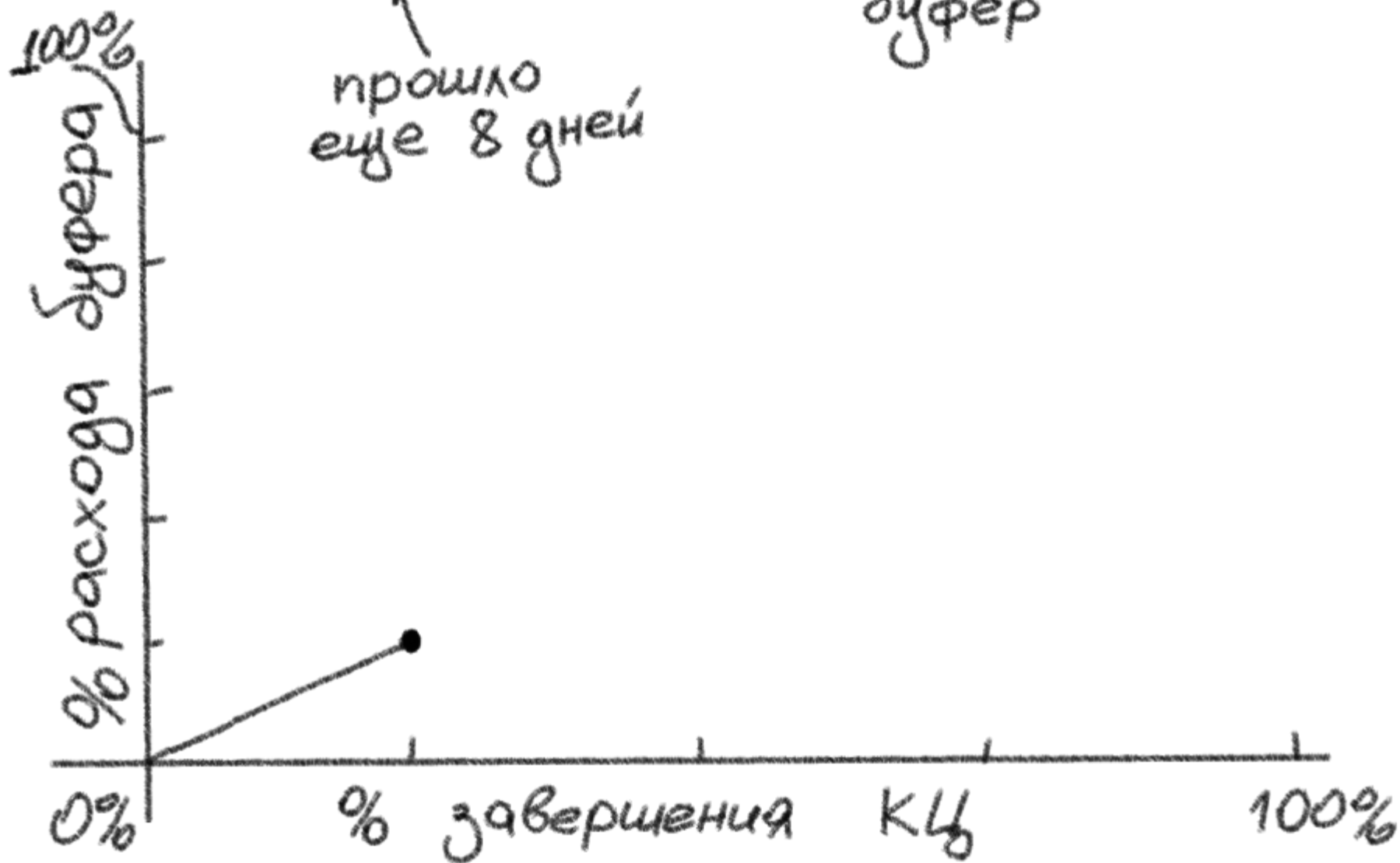

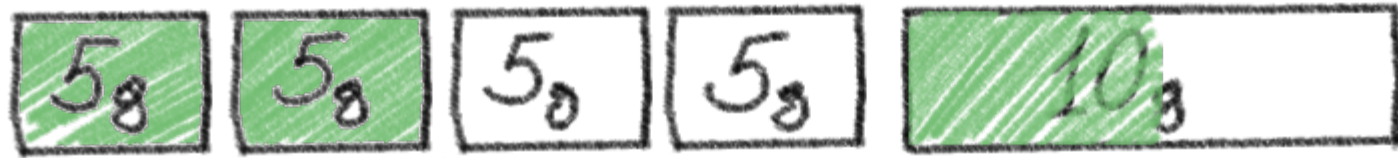

буфер

прошло
еще 8 дней

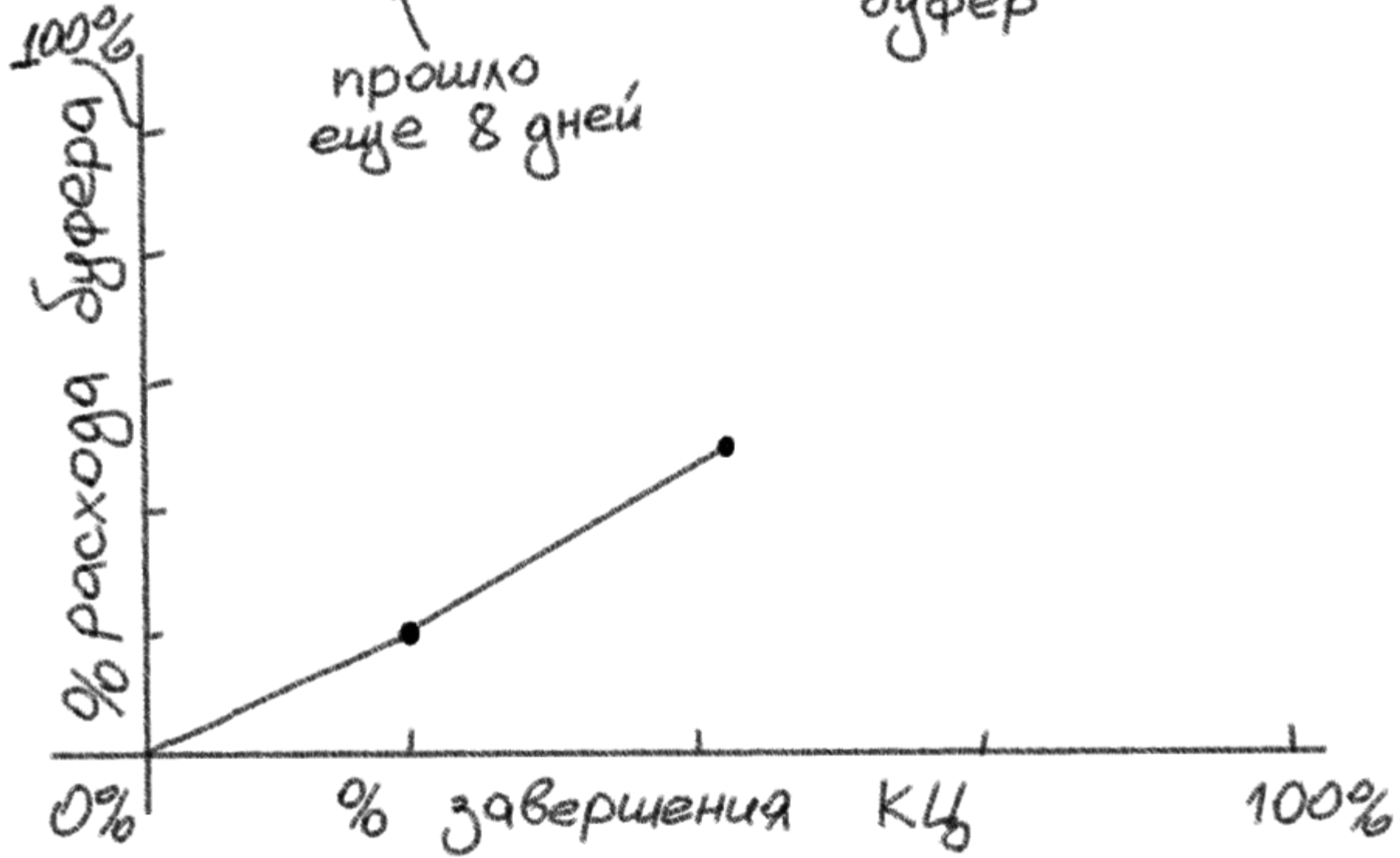



↑
прошло
еще 4 дня

буфер

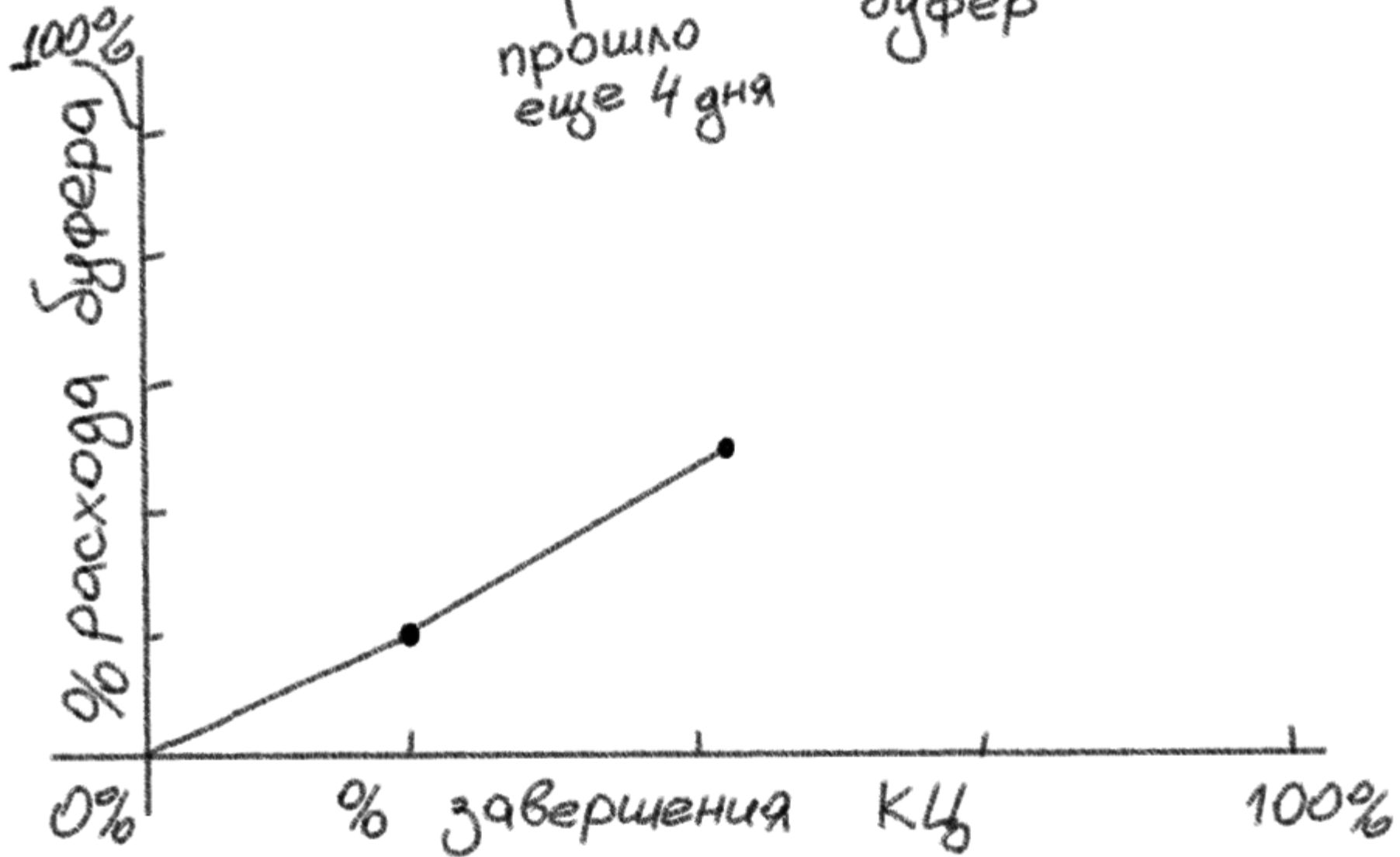



↑
прошло
еще 4 дня

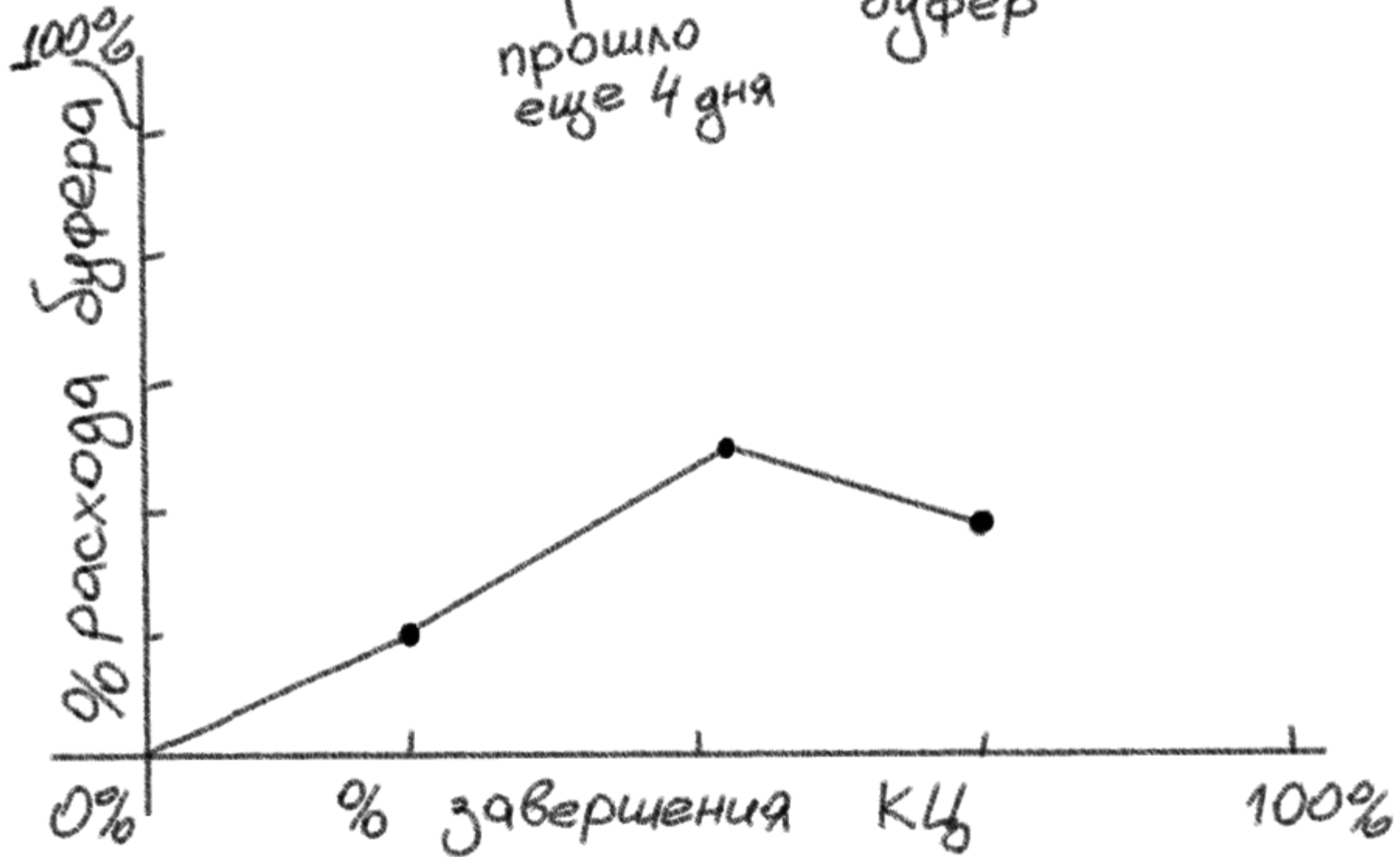

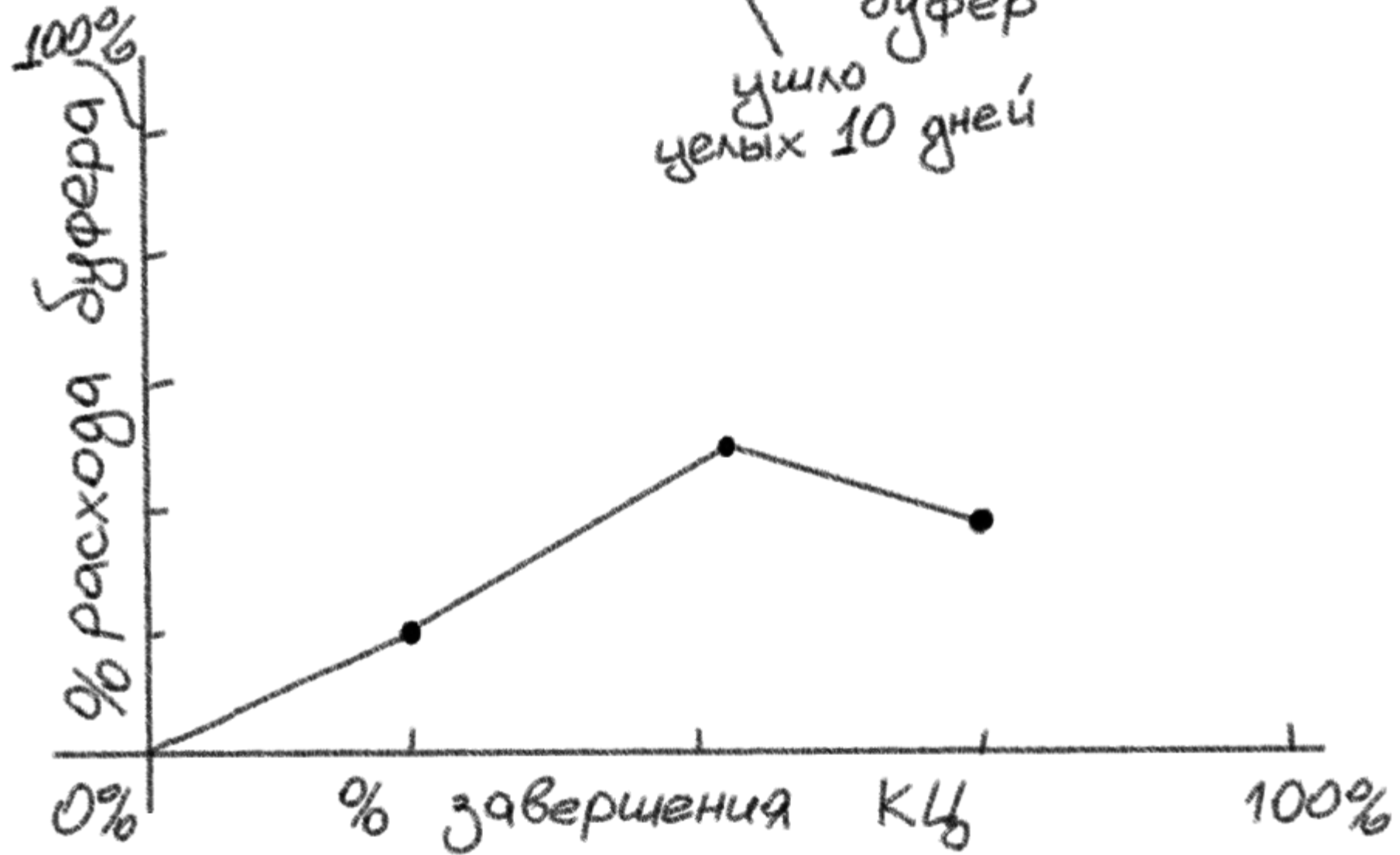

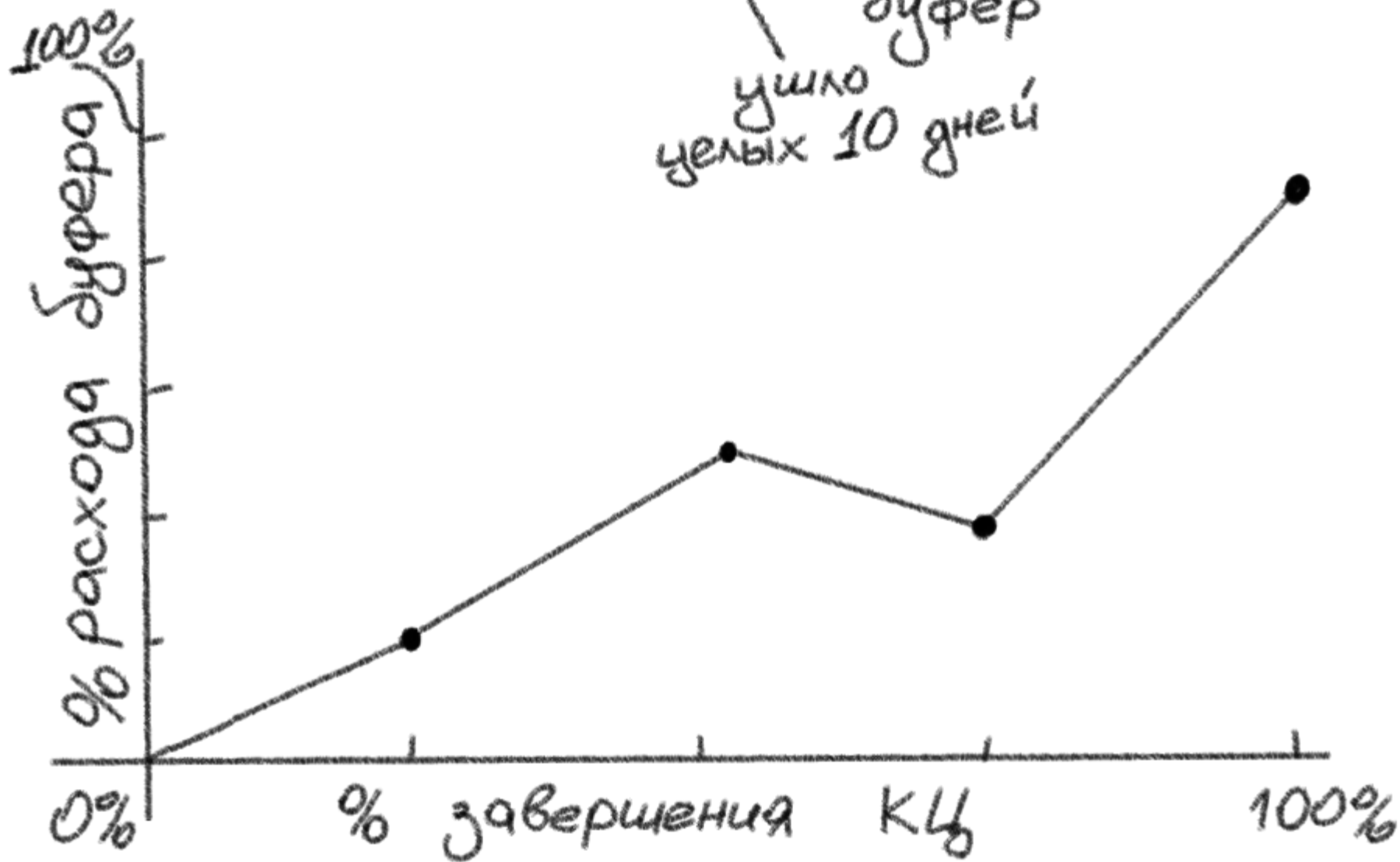



буфер

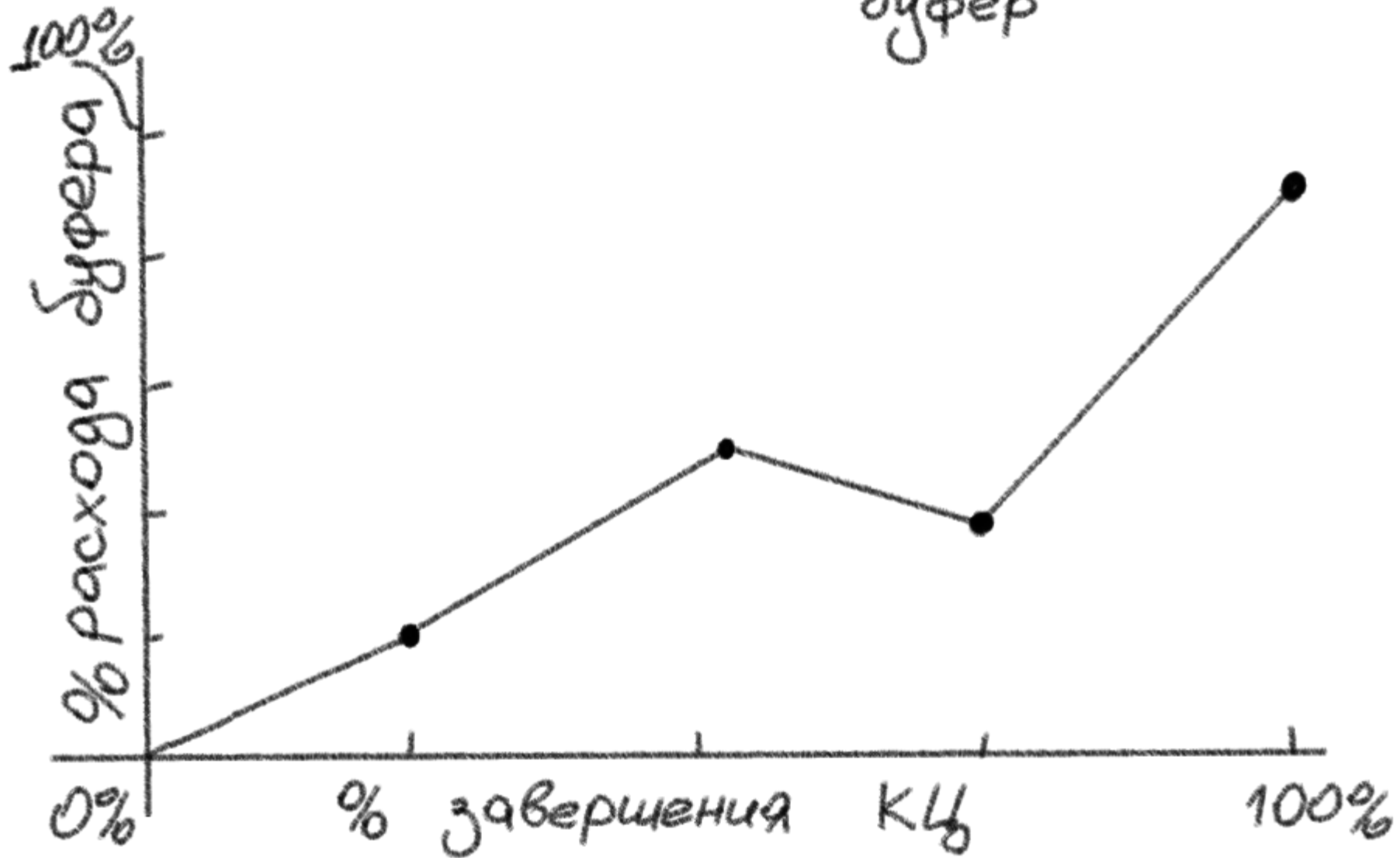

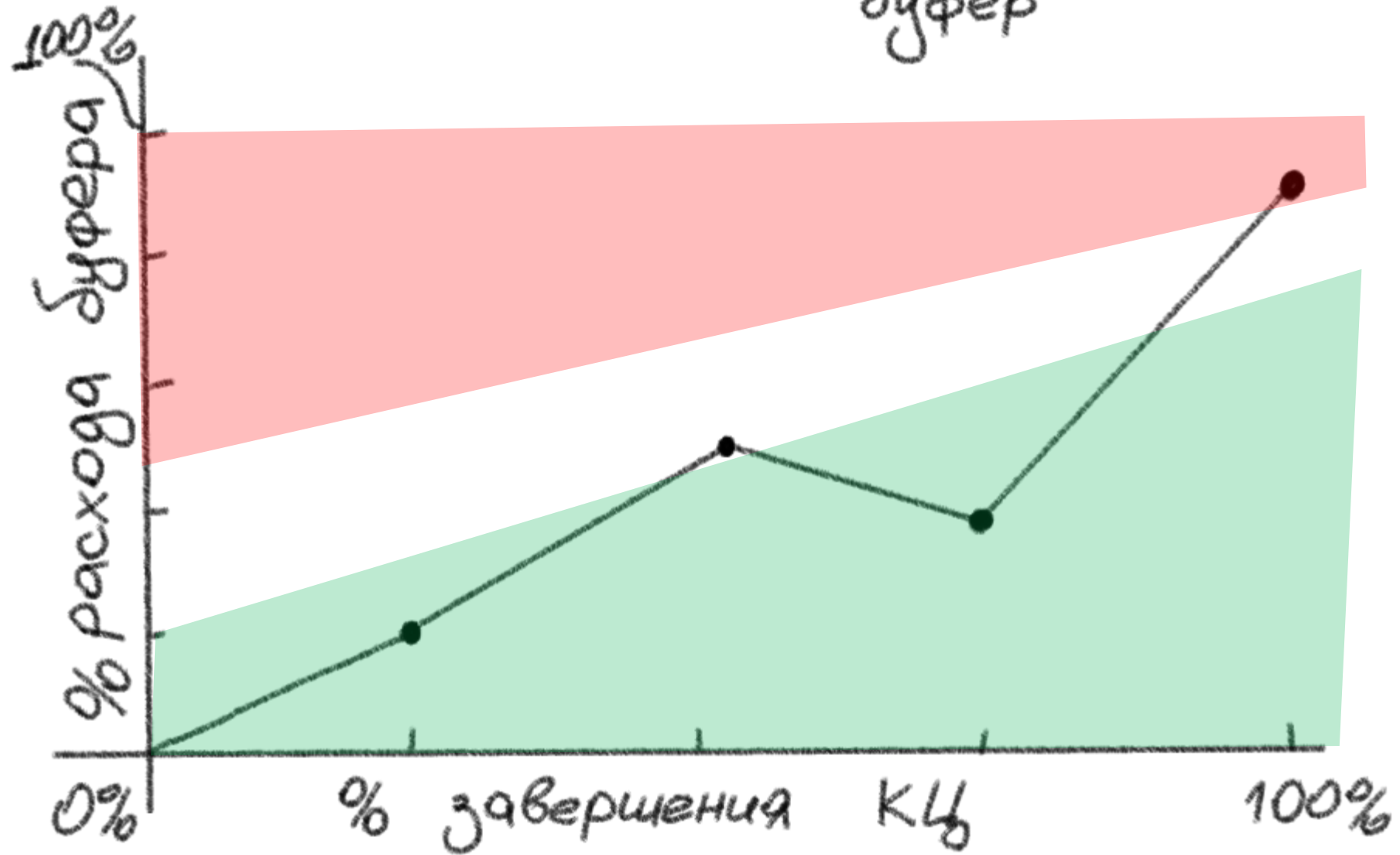

А что это значит для

Scrum-а?

Какая команда лучше?

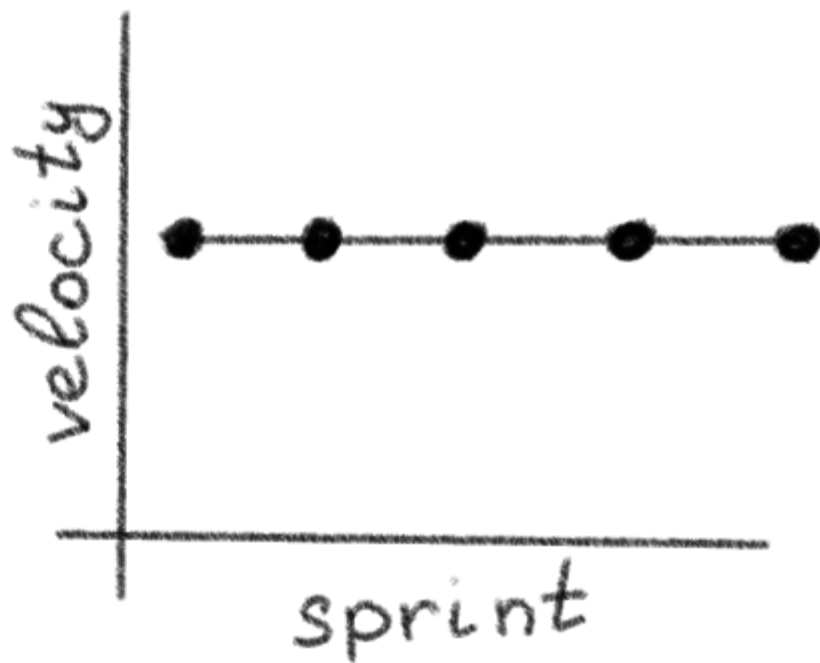
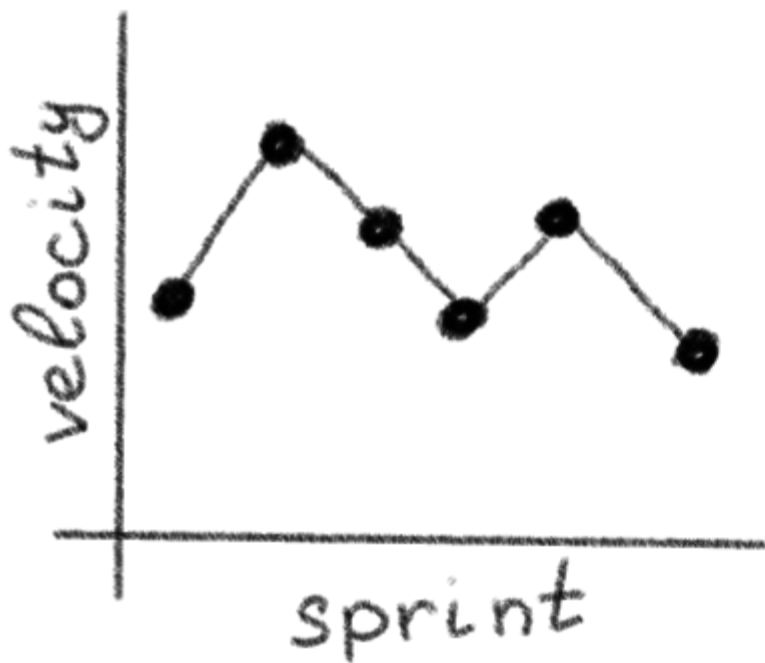

Количества бардака на проекте

без РМ

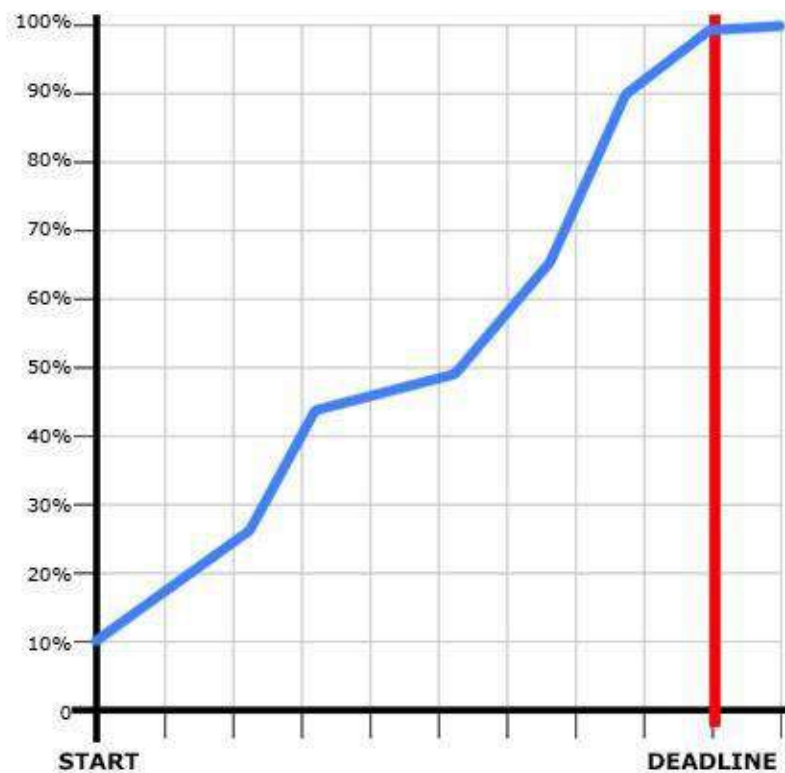

с грамотным РМ

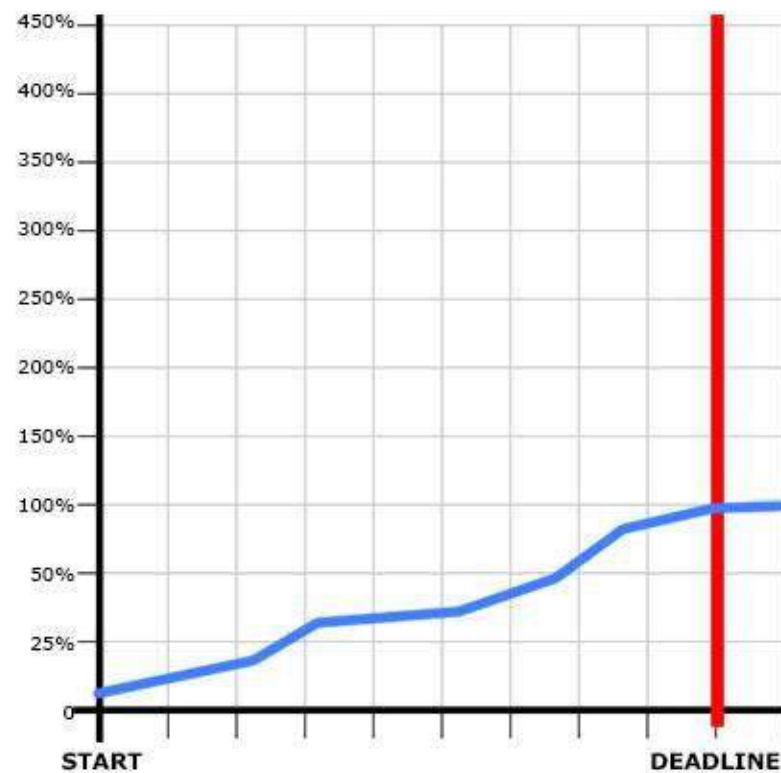

Velocity и регрессия к среднему



Velocity падает

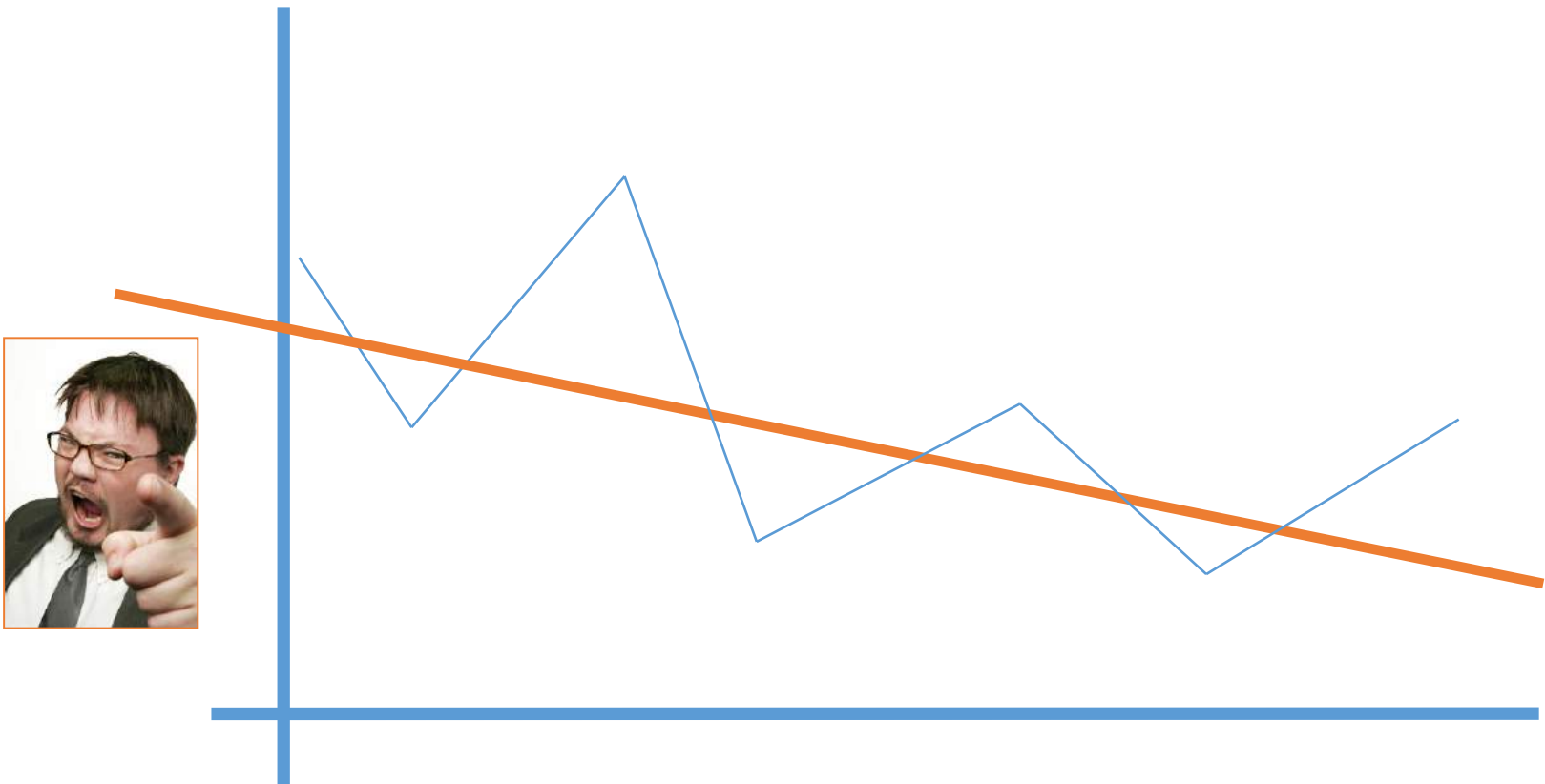

Reliable Scrum

Reliable Scrum



Reliable Scrum

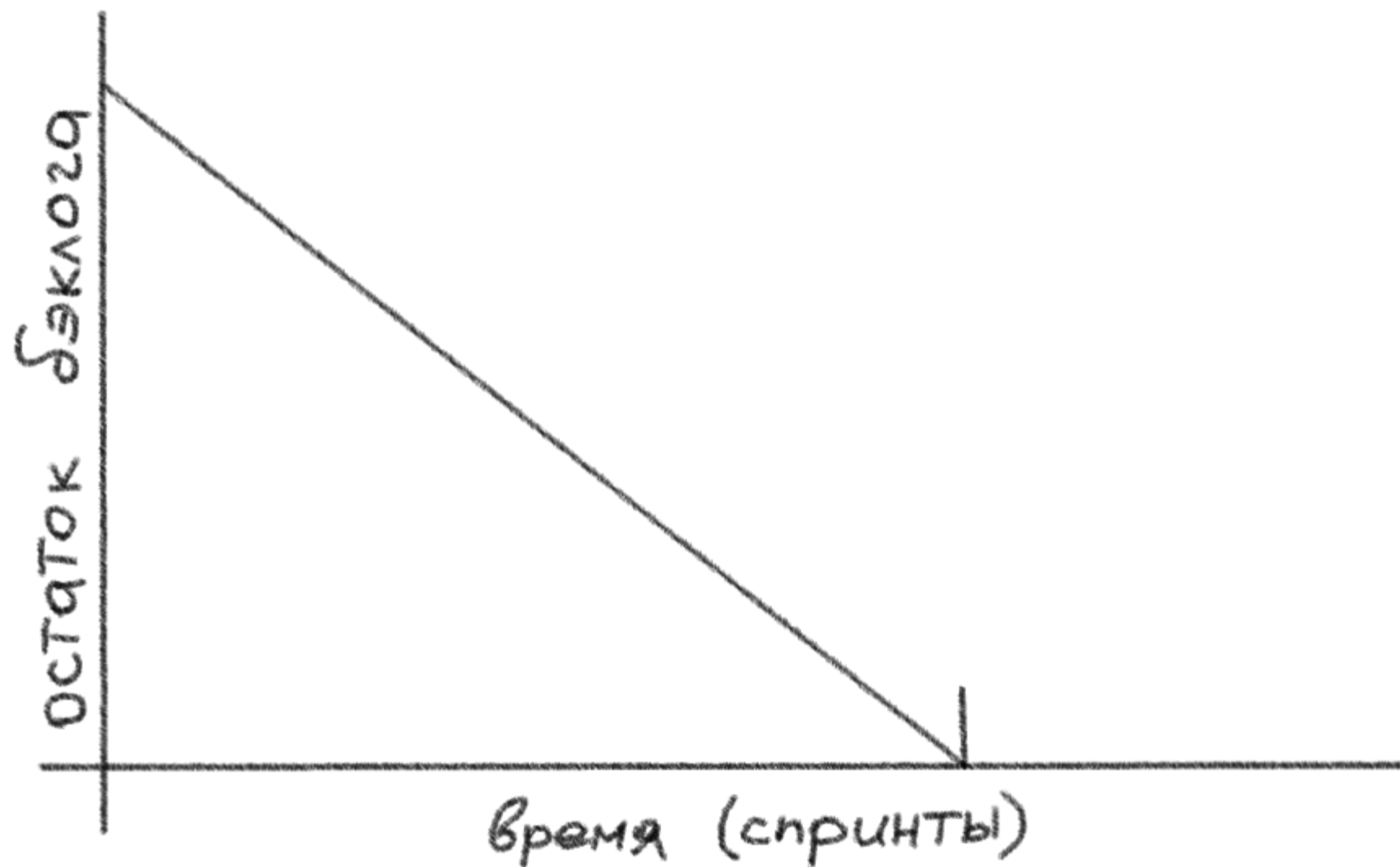

Reliable Scrum

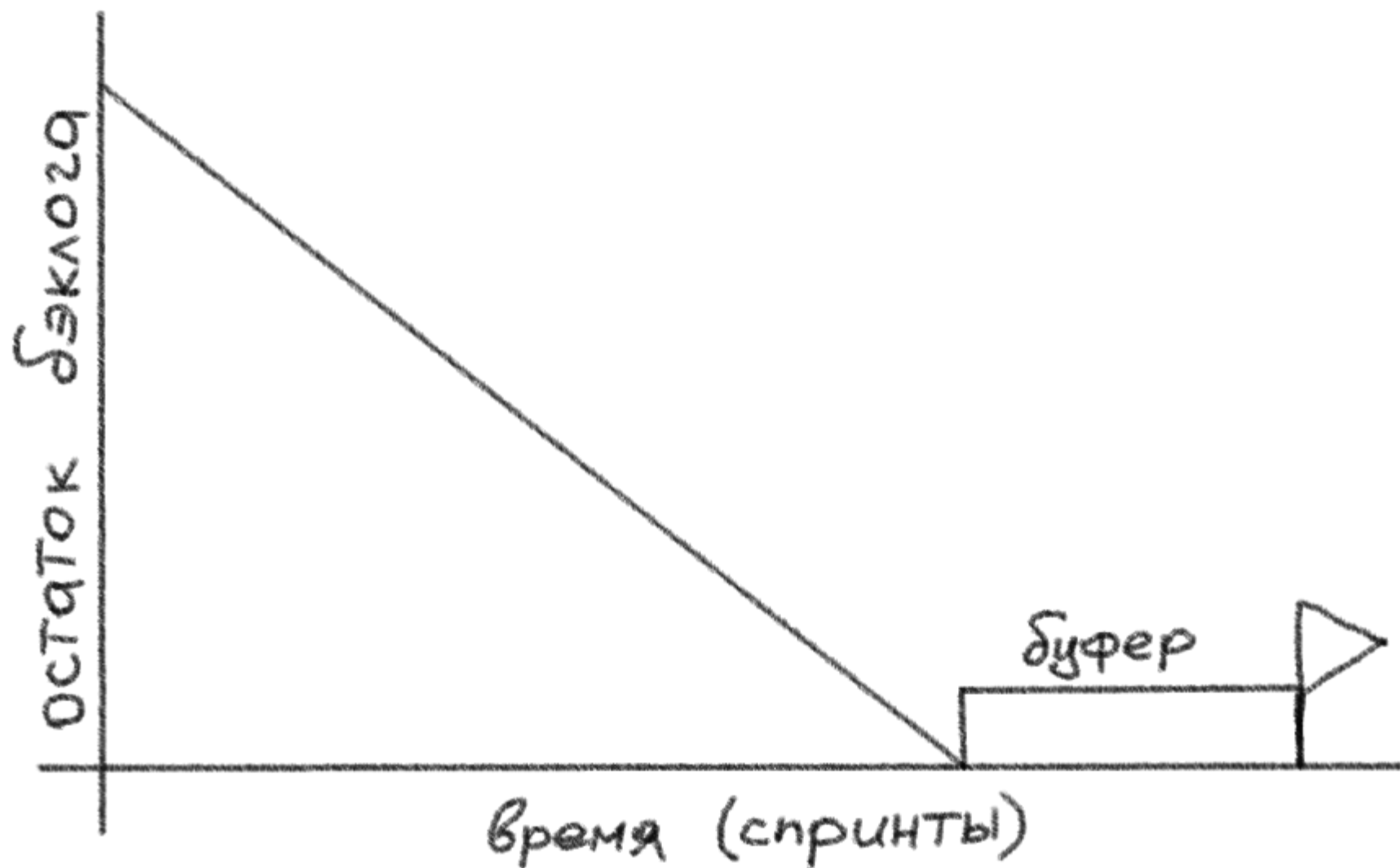

Reliable Scrum

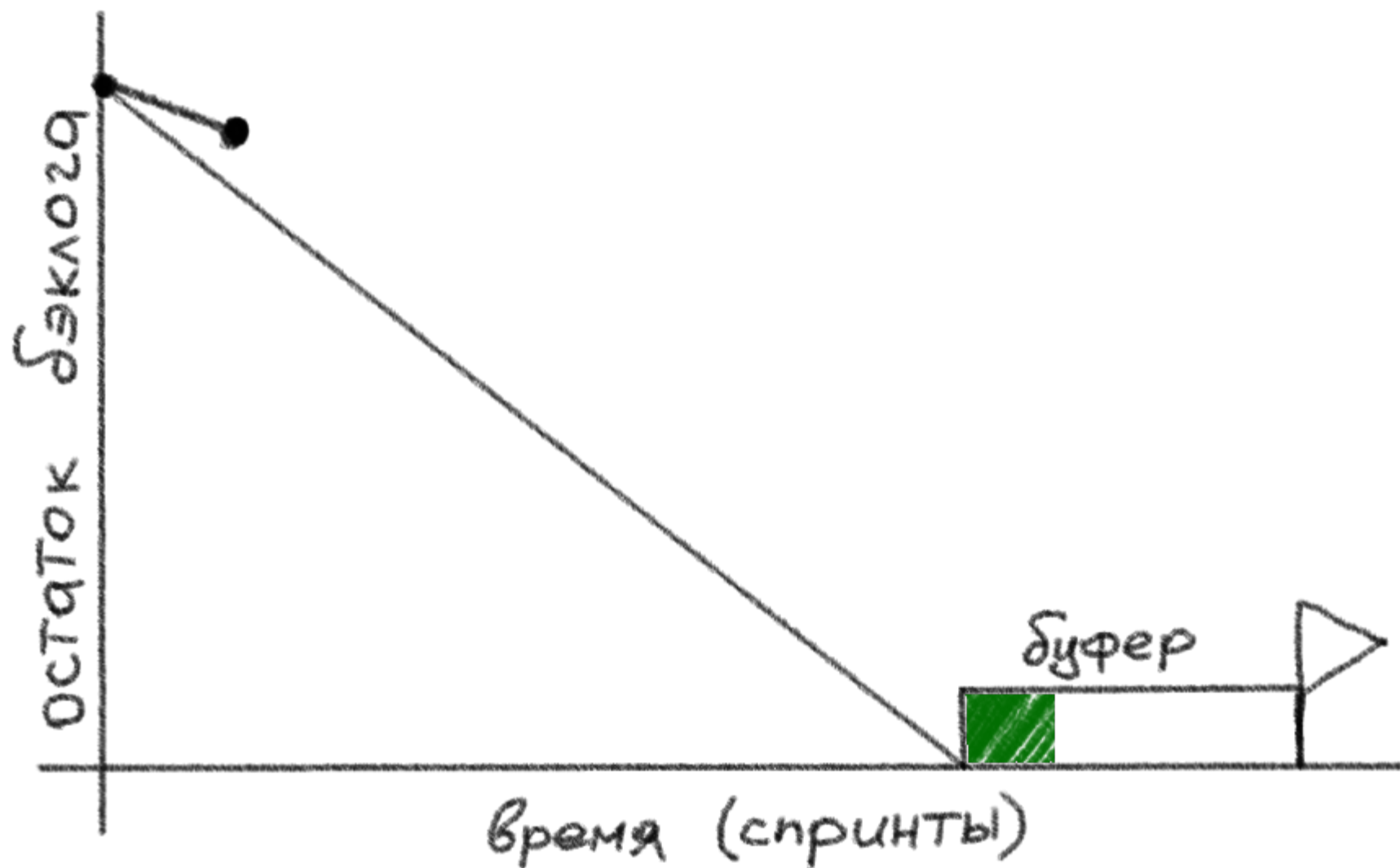

Reliable Scrum

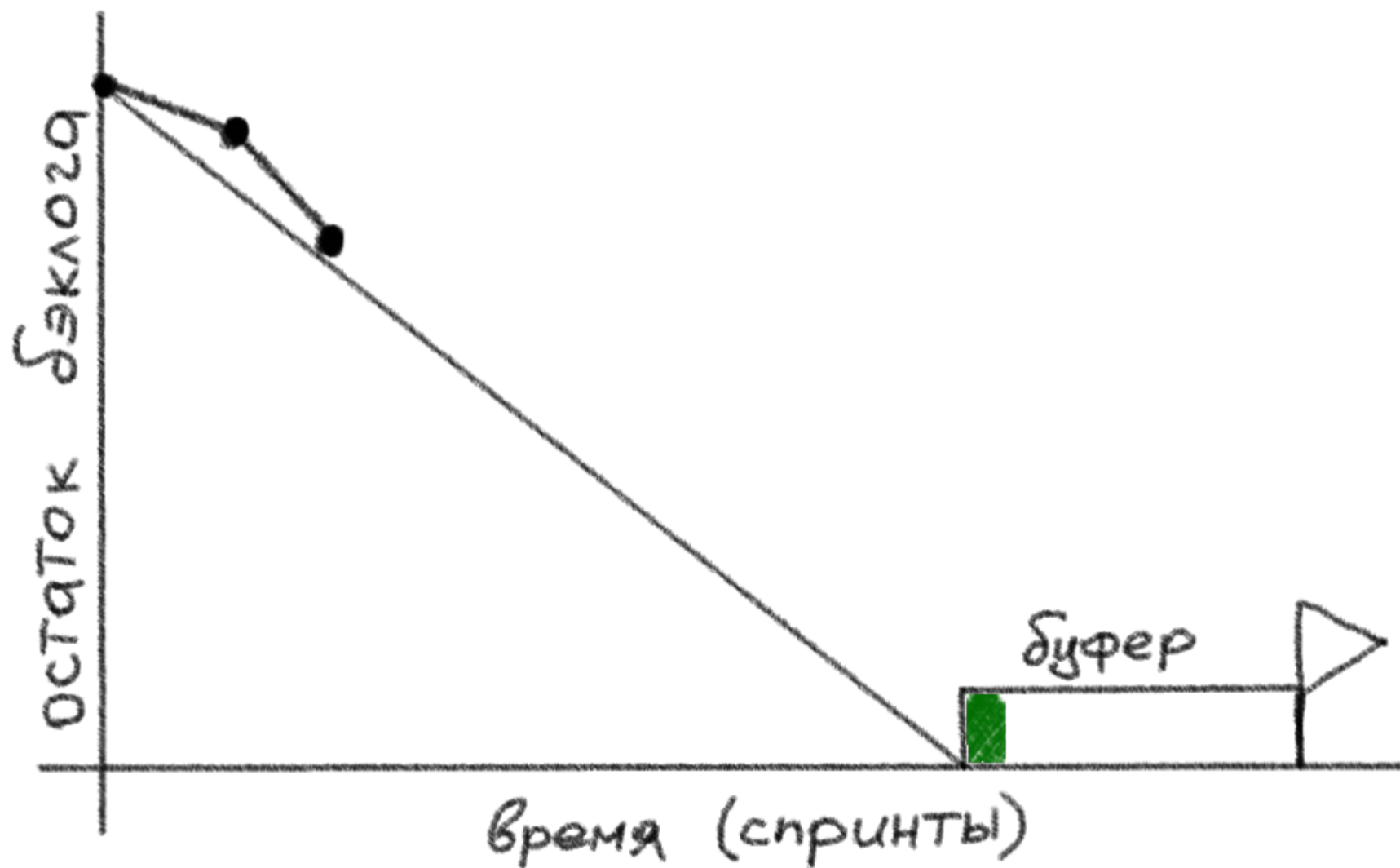

Reliable Scrum

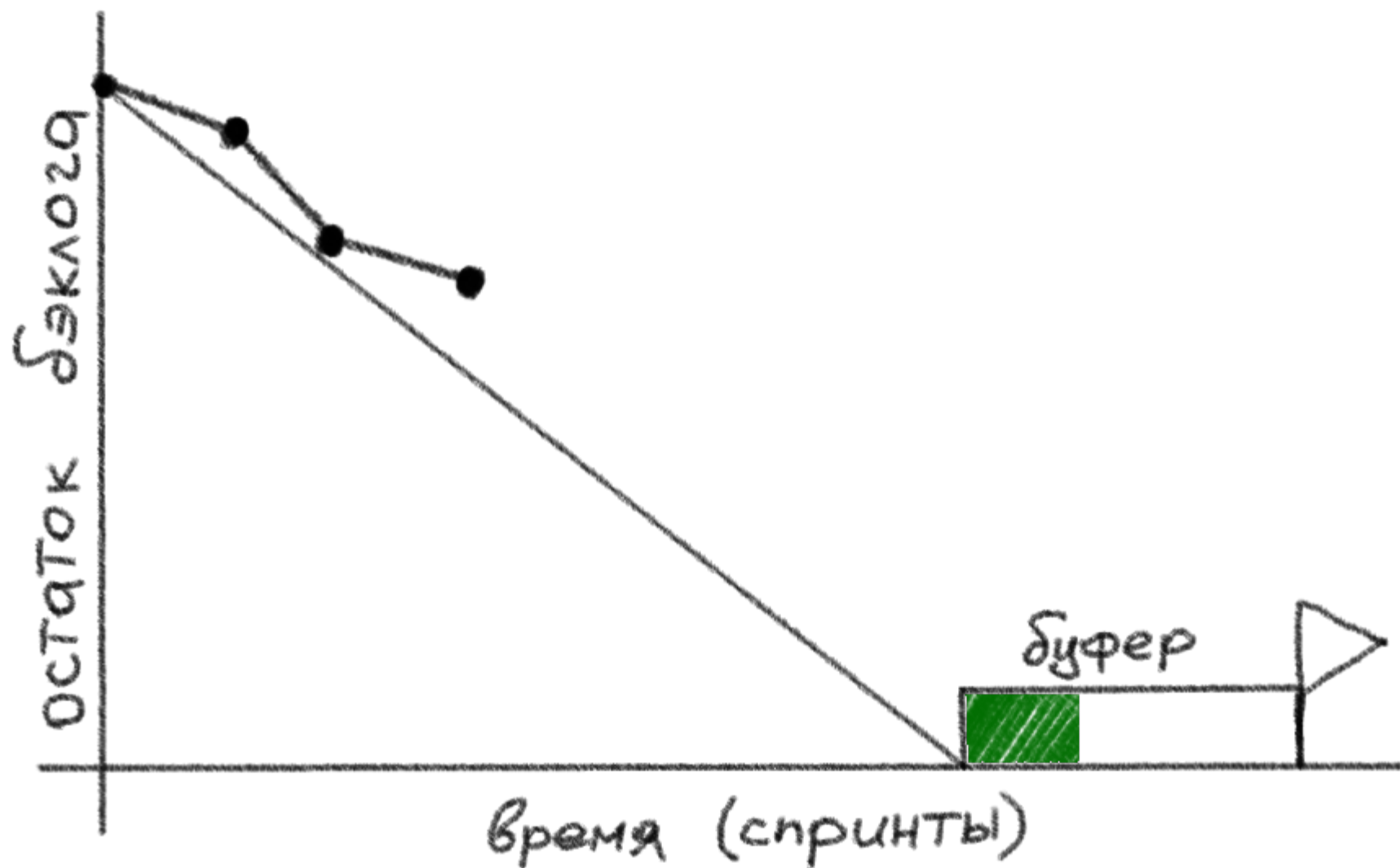

Reliable Scrum

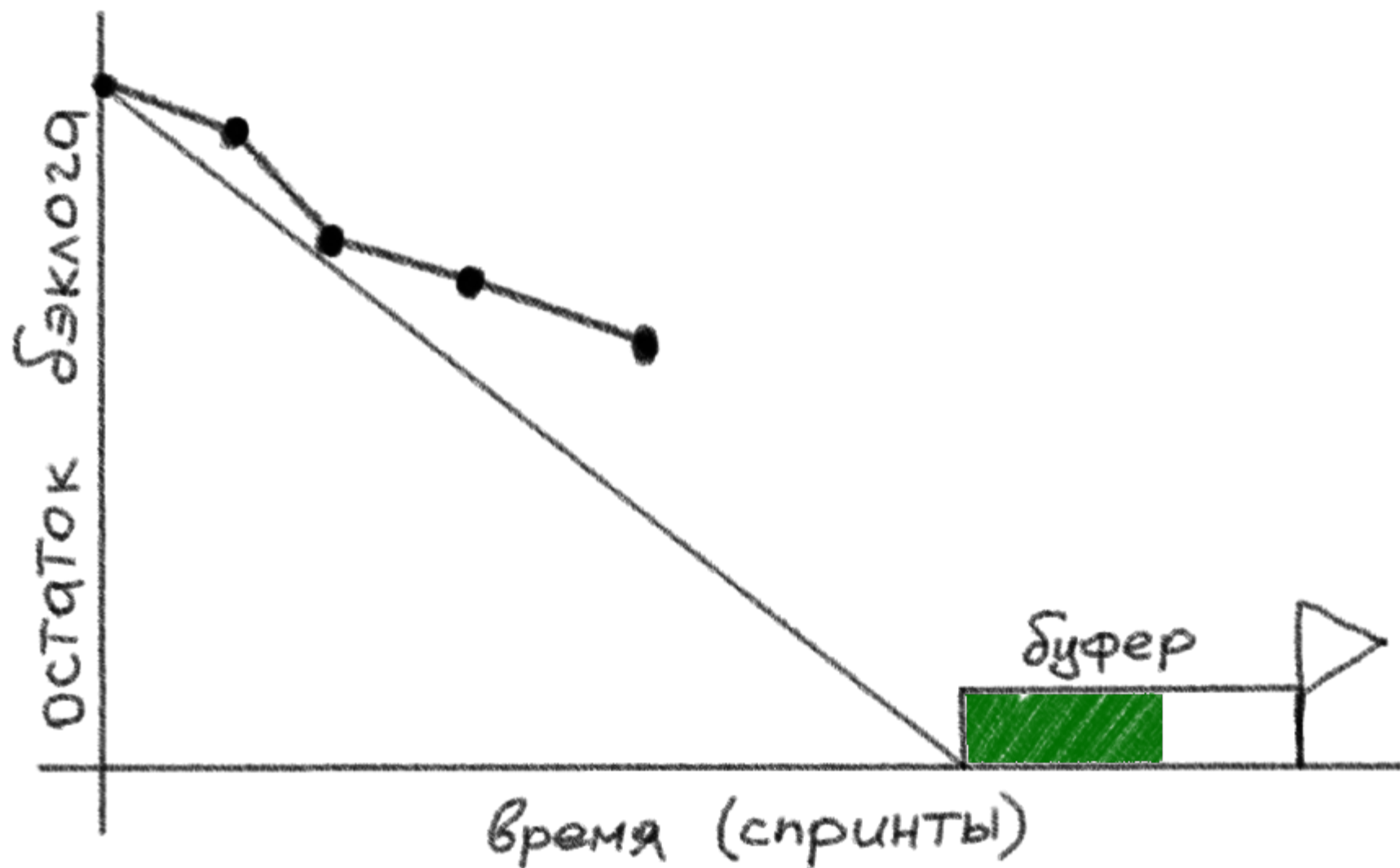

Reliable Scrum

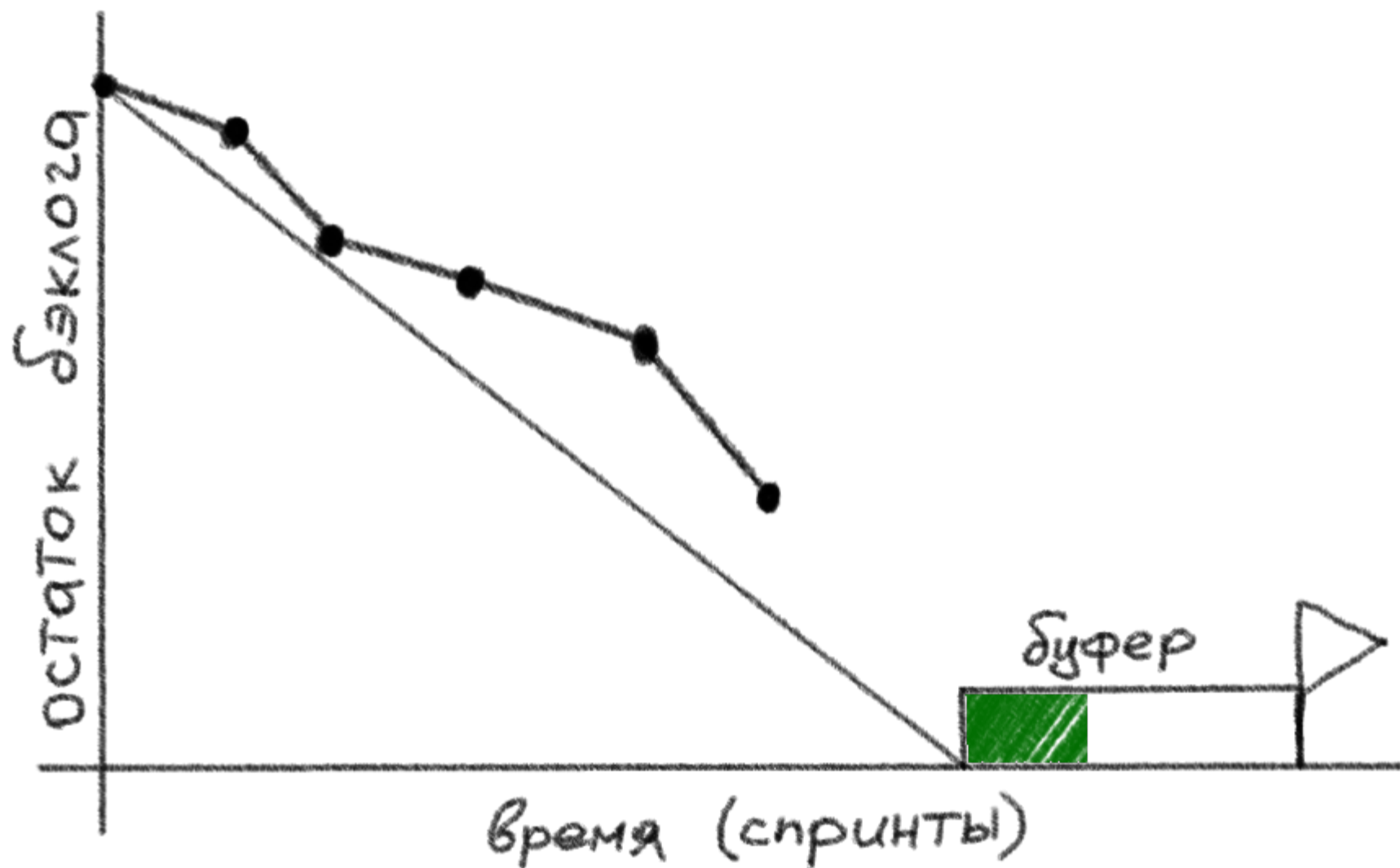

Reliable Scrum

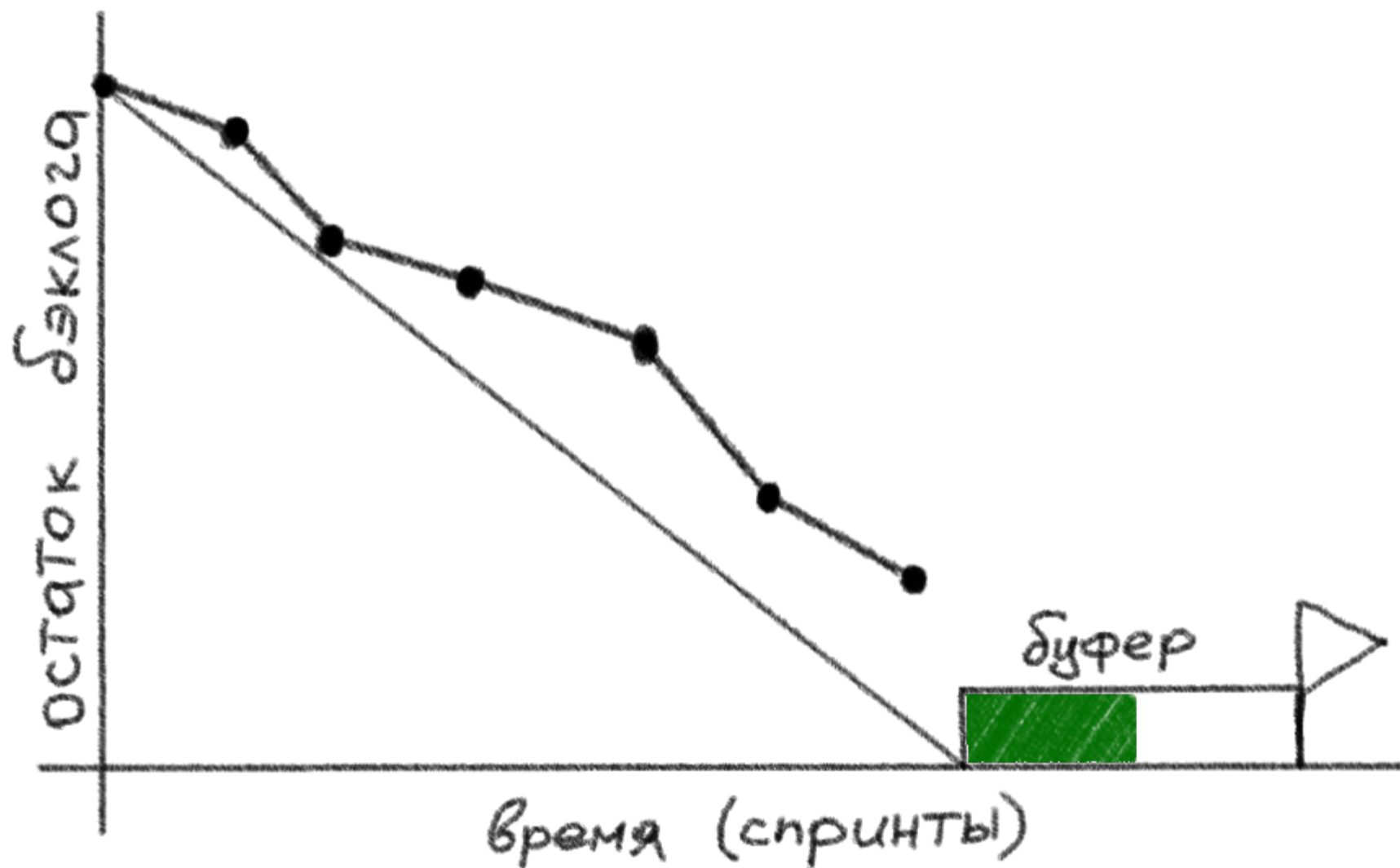

Reliable Scrum

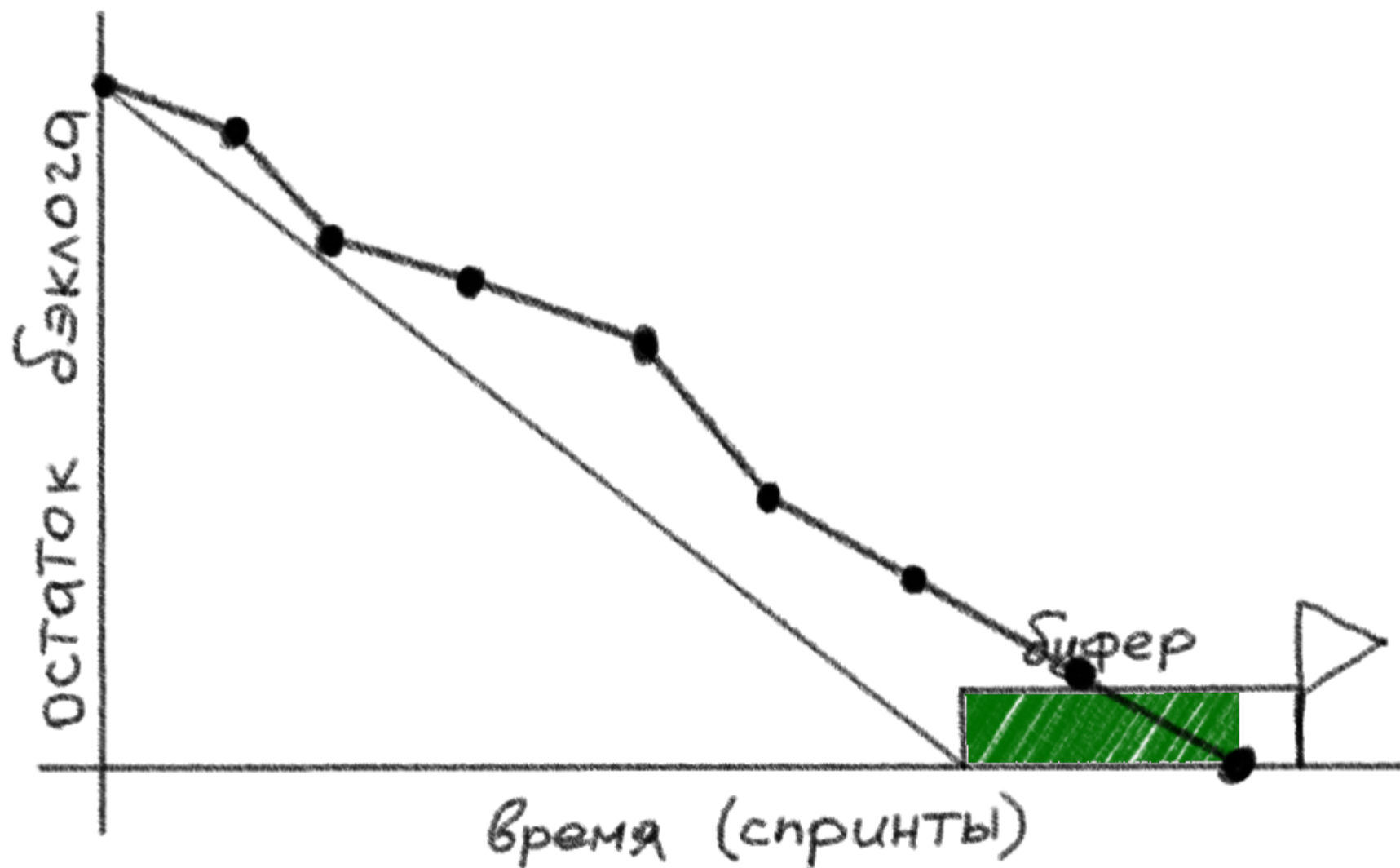

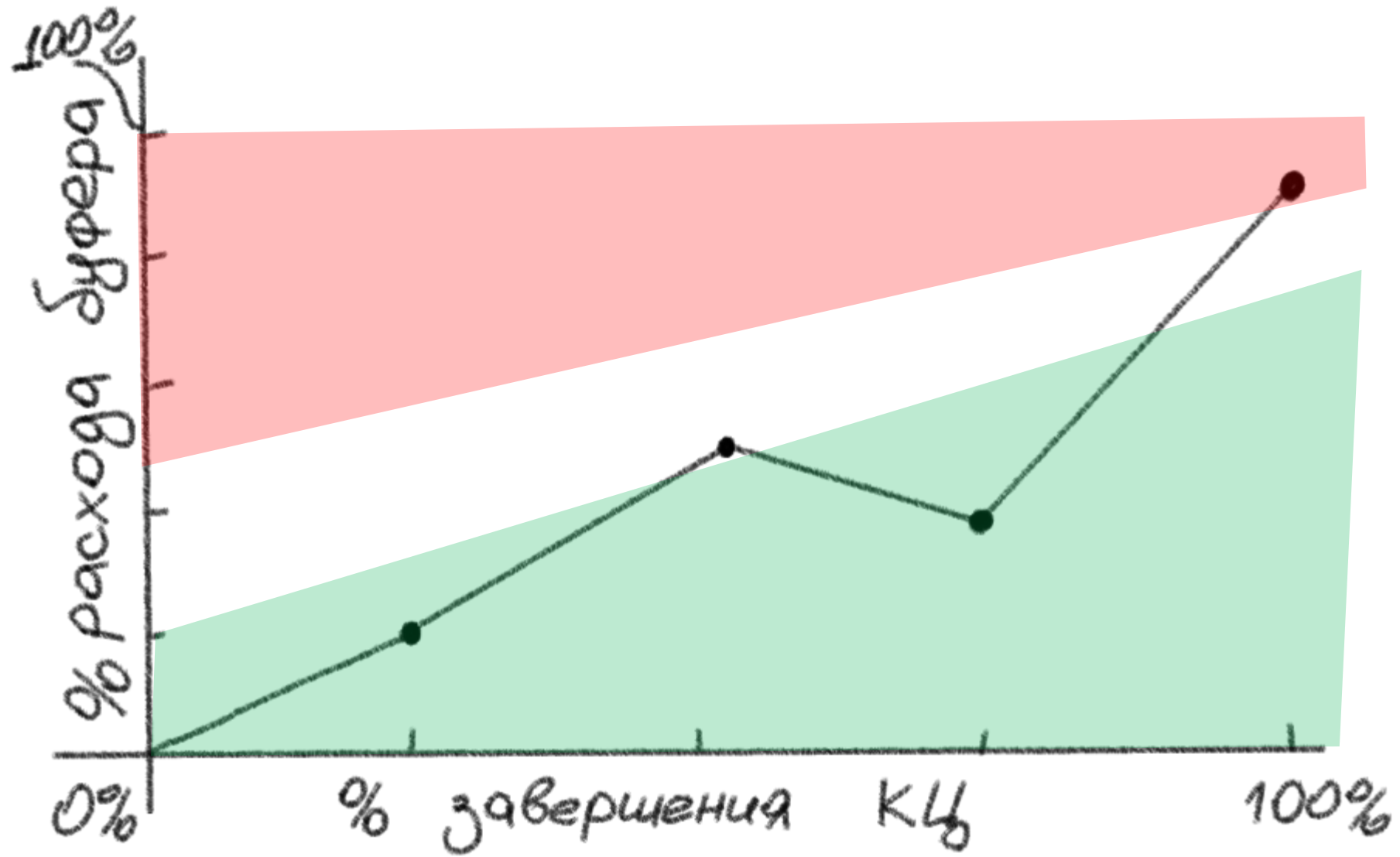

Статус портфеля

Игра-симуляция: Reliable Scrum

Диаграмма расхода буфера

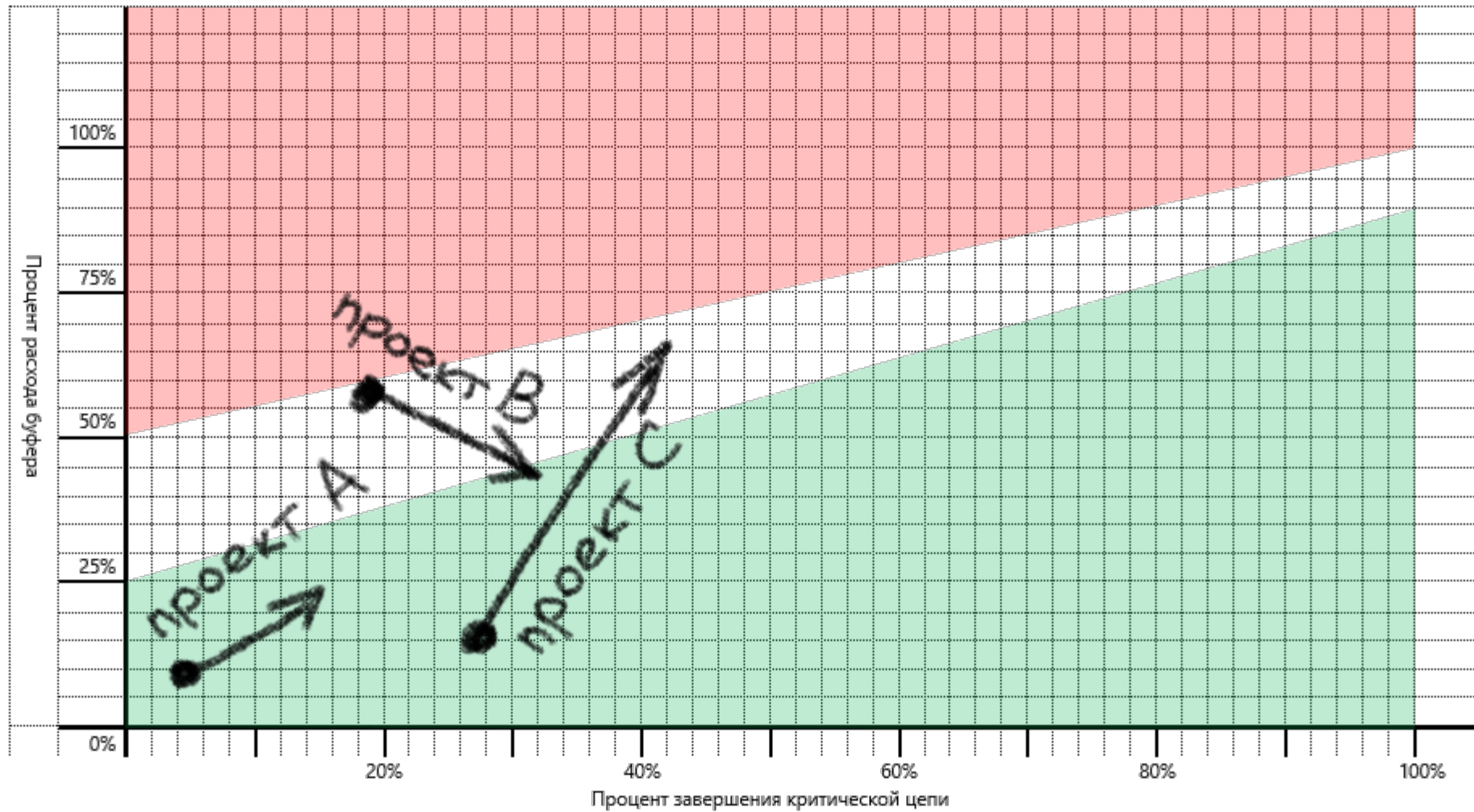

Волшебная Excel-ка (Scrum + CCPM)



<http://mnogosdelal.ru/reliable-scrum>



George Ivanov

Максим Дорофеев дело говорит. Как попробовали, так сразу стандартом компании сделали. На столько простая и эффективная штука. Ещё и расширяемая, кстати. Но это отдельный разговор.

thumbtack
TECHNOLOGY

Перезаложиться мало,
важно не продолбать

Самое время что-то
спросить ...

Максим Дорофеев

Корпоративный прокрастинатолог

mnogosdelal.ru